

**VEERKRACHT THUIS!**



Teksten & Beelden

1976-2019

**ANNIE-MIE  
VAN KERCKHOVEN**

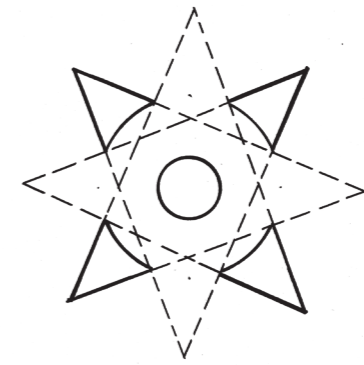





## 1. GRENVOORWAARDEN / BOUNDARY CONDITIONS

Abstracte concepten
Logische redeneringen
Analyseren
Processen
Telescoop
Instrument
Expertise
Simulatie
Industriestaten
Impulsprogramma
Speelgoed
Biologische componenten
Parallellismen
Irrelevant
Brein-Intern
Complexe Systemen
Thermodynamisch
Non-equilibrium
Activatiegolven
Connectionistisch
Netwerken
Kennis
Hoofd
Domein

## 2. HET GEHEEL WORDT UITGEROKKEN / INTEGRAL IS EXTENDED

Vuistregels	19.02.90
Intikken	28.02.90
Tienduizenden	22.10.88 – 31.10.88
Leersituaties	21.11.82 – 25.10.89 – 18.6.19
Absurditeit	05.09.88 – 16.03.90
Common Sense	20.10.85
Structuur	28.07.82 – 23.05.89
Visuele beelden	03.03.85 – 22.09.90



Wereldkennis	28.03.89
Vertaalsysteem	19.07.82 – 05.11.83
Tekst	28.05.82
Kennisverwerving	14.07.85 – 16.07.88
Biologie	07.12.84 – 08.12.88
Synthetiseren	04.09.19
Woud	17.10.12
Limieten	18.07.90
Consistent	26.11.98
Deductie	28.04.10
Klassiek	23.09.03
Idealisering	19.10.83 – 19.10.89
Niet absoluut	09.03.06
Accuraat	–
Generalisering	02.10.90
Observaties	30.8.19
<b>3. DE VEREISTE FINESSE / THE REQUIRED PARTICULAR</b>	
Onvolledig	12.05.89
Ongegrond	17.02.06
Redeneren	05.09.88
Lichaam	07.09.84
Metingen	15.02.88 – 14.02.88
Randgevallen	23.6.88
Problematiek	20.07.19
Tegenpartij	08.05.88
Beperkte tijd	18.06.19
Zoekruimten	26.02.90 – 25.08.13
Incompleet	28.06.19
Fouten	03.03.06
<b>4. DE BUITENOMTREK / THE OUTER CONTOUR</b>	
Partiële informatie	25.11.98 – 28.08.19
Rekenen	25.4.06 – 08.05.06
Orden van grootte	18.08.90
Fundamenteel	12.08.19

Representatie	18.06.82
Formele logica	20.12.95
Menselijk geheugen	23.11.84 – 04.08.85
Metakennis	21.06.16
Introspectie	01.11.07
Belangrijke inzichten	17.5.87
Concrete theoriën	08.03.82 – 01.02.83 – 22.10.19
Beperkingen	13.01.88
<b>5. DE WAARDE VAN DAT WAT VOORTDUURT / THE VALUES OF THE CONSTANTS</b>	
Grondslag	01.01.19
Onzekere feiten	07.11.84 – 01.01.19
Strategiën	24.05.81 – 07.05.82 – 27.06.90 – 29.12.94
Oplossen	05.01.81 – 27.06.11 – 12.08.11
Grote Stappen	30.05.87
Nieuwe Concepten	03.06.78 – 25.08.13
Materiaal	17.09.81 – 17.09.88 – 27.09.89
Schaars	23.08.97 – 04.09.19
Beschikbaar	04.02.90 – 13.01.00
Economisch belang	13.05.19
Sommige sectoren	21.07.12
Negatieve evolutie	07.07.11
Beroepen	30.03.03 – 20.07.19
Verbeteren	27.05.76
Autonoom	09.07.90
Verscherping	03.08.90
Richting	04.08.79
Waakzaamheid	13.05.19 – 04.08.06
Beperking	28.02.90 – 03.02.95
Toepassing	21.03.82 – 25.04.81 – 11.11.88
Constructie	07.07.11
Nieuwsoortig	04.12.13
Ondersteunen	15.12.08
Fascinerend	20.08.79 – 15.09.88 – 04.11.19



# 1. GRENsvoorwaarden – BOUNDARY CONDITIONS

VERPLEGENDE ACTIVITEITEN, DIRECT

:

VERPULVEREN

:

INTERNE (ONZICHTBARE) ZELFORGANISATIE

:

ANALYSE VAN EXTRA-LICHAMELIJKE ZUREN

ONTBLOOT STRALINGSSCHOKFRONT



(fig. 1)

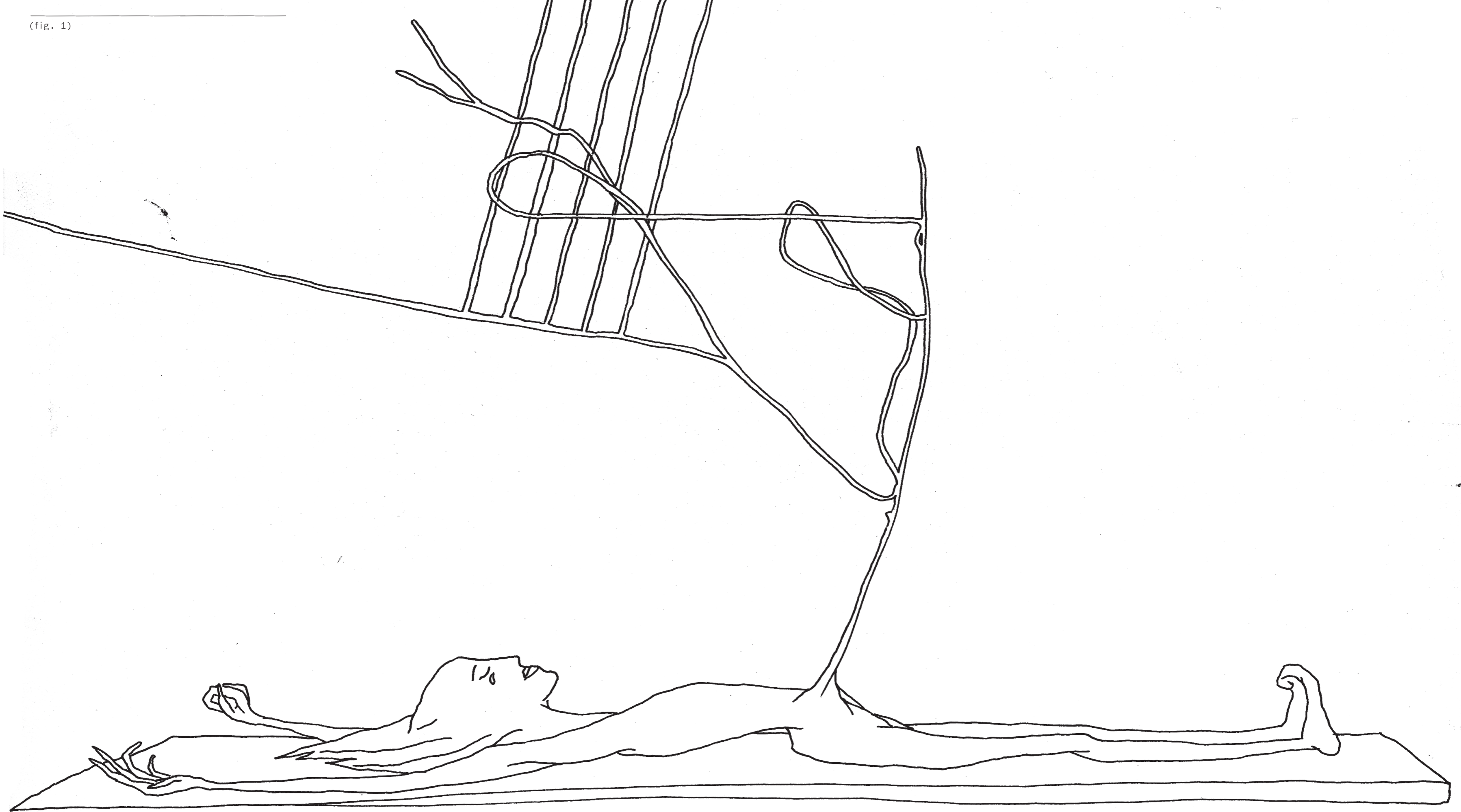



## 1. Abstracte concepten.

: ik kan er veel inhouden aan ophangen, uitleg, analogieën, redenen, uitgangspunten en richtingen. Maar de dingen zijn enkel zichzelf, betekenen elk zichzelf en er is geen woord dat ook maar kan evenaren wat de werkelijkheid van het ding op zich is. Wanneer ik werken van mezelf tentoonstel is dat dikwijls onder de vorm van een installatie die het resultaat is van

2. Logische redeneringen<sup>1</sup>

die eindigen in een opgedeelde constructie waarbinnen alle elementen een zeer precieze plaats en betekenis krijgen. Het is daarom dat verschillende van die elementen (object, tekst, film), wanneer ze voor de eerste keer in deze mentaal esthetische omgeving gezien worden, hun status van autonoom kunstvoorwerp verliezen. Ze werden namelijk opgesloten in een structuraliserend principe. Object, tekst en film worden onderdeel van een afgerond, doordacht geheel. Op een autoritaire manier claimt de speciaal voor hen ontwikkelde logiek hun bestaansreden en ondervindt de toeschouwer meer een symfonie dan een expositie met de juiste beelden. Dit heeft een effect en men kan dat

## 3. Analyseren.

Niet elk kunstwerk moet een product worden.

## 4. Processen

van toekomstige evolutie creëren voortdurend nieuwe contexten. Niets kan verhinderen dat alles immanent commercieel is of kan worden. In de bedding namelijk van een steeds bewegende creatieve zelforganisatie elke logica tijds en plaatsgebonden. Schatplichtig aan het tijdstip waarop de werken gemaakt en getoond worden is genoemde zelforganisatie plaatsgebonden omdat elk resultaat een gevolg is van een interactie met een omgeving, met de limieten en de voordelen van de fysieke ruimte die aangeboden of geclaimd werd (galerij, alternatieve ruimte, museum). Dit proces kan werken als een

## 5. Telescoop

om inhouden te detecteren. Als kunstvorm is de installatie een mindmap. Een installatie werkt hetzelfde als de afbeelding van een interieur zonder mensen. In een tijdschrift bijvoorbeeld. Een interieur zonder rommel, waar alles op zijn plaats staat, en in orde, krijgt de functie van een mandala, een swastika in rust, een klok zonder tijd. Rond dit gegeven kan je cirkelen, in orbit. Als een satelliet cirkel je mentaal rond de mogelijkheden die deze georkestreerde ruimte biedt. Rond deze toestanden als effect, als uitzicht, als betekenissen. Omdat in deze binnenhuisarchitectuur verondersteld wordt te leven, is het de bedoeling er terug in af te dalen, er in te landen. Om dan dieper te gaan in de materie, in dat wat de mens is.

## 6. Instrument.

a. Kan een beeld onpartijdig zijn? Is een beeld altijd een begrip, of zijn wij principieel alleen geïnteresseerd in beelden wanneer ze begrippen worden/werden? Wij verwachten van een beeld dat het begrip wordt, instrument, alleen zó kunnen we het bevatten en heeft het recht van bestaan. Bij elk beeld dient zich een klassering aan. Die kan al bestaan, of nog niet. Een nog niet bestaande klassering wordt aanvoeld als een hunkering. Die hunkering is heel aanstekelijk en is de hang naar het nieuwe.

## b. Mogelijkheid:

Een beeld dat instrument werd klasseert zichzelf door zich te splitsen in een aantal gelijkwaardige delen. De precisie van het aantal is belangrijk om betekenissen aan het licht te brengen. Wanneer die delen bijvoorbeeld artefacten zijn zullen de eersten een statement worden, de tweede en de volgende een geschiedenis voorstellen, en de laatste als syntese fungeren. Dit leidt tot

## 7. Expertise.

## c. Gesprek:

De kunstenaar–expert: “Het onderhouden van een bepaald soort van clandestiniteit is aangewezen, omwille van integriteit en mentale ledigheid, die relatief, zelfs inbeelding is. Quasi

## 8. Simulatie

van een inbeelding, ofschoon hierachter een mate van hypocrisie schuilt, want totaal onzichtbaar blijven we niet graag te lang. Het is vooral belangrijk dat men gekend wordt, op een quasi objectieve manier, voor het belang van gepresteerd werk. Werk dat in zijn uniekheid, los van slecht of goed, zijn belang heeft in de groei van een landschap dat bovenal divers en multi interpretabel moet gehouden worden. En als dusdanig in de openbaarheid aanwezig is, dankzij de oplettendheid en belangeloze betrokkenheid van diegenen die zich “het veld” noemen.” Ouder wordende kunstenaar: “Het interessante van een probleem is dat in het omgaan ermee, oplossen of niet, de essentie ligt van wat wij leven noemen”. Gaat het dan over gesimuleerd leven? Het gaat hier over de

## 9. Industriestaten

van elk leven op zich en dat van alle leven en alles wat beweegt en bestaat en dat er zoiets als “voortgaan” is. (Dit ervan uitgaande dat elk leven een bepaald soort bedrijvigheid in zich draagt die op machinale, geautomatiseerde handelingen gebaseerd is.) 26–jarige kunstenaar: over onderwijsmethodes en overzichtelijkheid, over het

## 10. Impulsprogramma.

Vraag: waarom is een onderwijssysteem dat tot probleemoplossing leidt niet blijvend bruikbaar? Omdat in de geest van de alert elke volgende probleemstelling die niet in dezelfde zin oplosbaar is, het systeem aanvalt. Een oplossing wordt slechts aanvaard indien er een complete logische wereld aan vastgekoppeld kan worden. En als ik nu zeg dat het mogelijk, ja wenselijk is, elk nieuw probleem in een nieuwe wereld te plaatsen van binnenin. De aangeboren omgevings- en opvoedingsinvloeden zorgen wel voor een van buitenaf controleerbare, overzichtelijke lijn in de probleemoplossingen van één en hetzelfde individu. Uiteraard op voorwaarde dat dit individu aan zichzelf trouw blijft, permanent, koppig, integer en consistent.

## 11. Speelgoed.

Deze vrouwelijke kunstenaar: “Ik ben niet op zoek naar diepte. Ik hunker naar oppervlakte, weg van de diepte”. Het onderbewustzijn, is dat geen verziensel? Rekening houden met het bestaan van een onderbewustzijn levert vooral veel handige shortcuts voor de rustelozen. Spelen met replica van de realiteit, dat willen ze. Het gaat er niet altijd om, zo vlug mogelijk ergens te

geraken. Wel kan een en ander overslagen worden wanneer identieke situaties zich al voordeden. Nooit twee keer hetzelfde doen is goed voor de ziel. De mens in oorsprong is voornamelijk diep en donker. Chaos wordt gemeenlijk diepte genoemd en hunkert naar theorie–vorming. Dit concept levert handige realiteiten en ondersteunt vele verhalen waar we mee leerden leven en waartegen verzet kan gepleegd worden.” Tegenwoordig heeft alleen een dubbel standpunt zin. Herbekijk de dingen en ontdebbl uw visie. Het resultaat geeft

## 12.Biologische componenten.

a. Standpunten worden meervoudig. De wereld gezien vanuit 1 entiteit, de ik–persoon, is geen wereld maar een standpunt. Dat is hetzelfde als stilstand, de werkelijkheid bezetten. Laten we zo niet meer denken. Dat is gedaan. Uitgemolken. Slecht. Arm. Op alle niveaus en ten allen tijde vervangbaar. Ze zijn vanaf nu te verwaarlozen en aanvechtbaar. Ze zetten aan tot vruchteloze tegenwerkingen en vermommen zich spelenderwijs in agressiviteiten. Dit is vals, krom getrokken, nefast. Het leven is niet enkel spel. En haat is geen liefde. b. Wensdromen worden mensen. Krijgt dat wat men wil dat er is (tijd–vooruitgang) een bestaanswijze, een gezicht, een vorm die aangepast is aan het denken dat zich erin verdiept, dan wordt dat iets een biologische component, menselijk, antropomorf. Dit geeft ons de mogelijkheid te denken dat het te beheersen valt. Wat binnen de denkruimte van de persoon die de oplossing voor zichzelf uitvond, natuurlijk wel opgaat. Het ziet er uit als een mens, het vertegenwoordigt een ideaal en het kan als het nodig is in een zondebok veranderen. Voeg daarbij het feit dat men de realiteit van zo’n persoon gemakkelijk aan anderen kan uitleggen. Daadwerkelijk geeft dit inzicht een oplossing die veel vereenvoudigt in situaties van leven en niet–leven, doen en niet–doen. Het menselijk denken praat zich de overtuiging aan dat er behoefte is aan soortgelijke vereenvoudigingen. Dit heeft uiteindelijk met overheersing te maken, in de bedding van de stromende tijd.

## 13. Parallellismen

zijn verleidelijk. c. Inhoud wordt heilig. Inhoud is dat waartoe wij ons als mens verhouden. Heel het lichaam verhoudt zich tot inhoud op het moment van confrontatie met een tevoren nooit gezien tafereel, object, kunstwerk, met nieuwe informatie. Het lichaam opent zich, vanzelf, ogenblikkelijk. Dat is wat men emotie noemt, empathie met een nieuw gegeven. En ook weer parallellisme. Dit kan verslavend werken, en dat is wat ons aanzet tot idolatrie en afhankelijkheid van personen of organen die dat aanreiken. Dat onder woorden brengen wordt taboe. In de bespreking van het onderwerp dat voornoemde inhoud aanbiedt wordt altijd over iets anders gebabbeld: structuur, oppervlak, omgeving, genormeerde waardenschalen die vermoeiend en afleidend, vooral verwarring zaaien. Want inhoud is privé. Dat moeten we voor onszelf houden. Lijkt ook

## 14. Irrelevant

voor derden. Of misschien is het wel: we leven in die mate halfbewust dat we onmogelijk op verstandelijk niveau met inhoud, het wezen van wat belangrijk is, in contact kunnen komen. Misschien ook niet willen komen, omdat we dan oog in oog komen te staan met onze integriteit, of het gebrek eraan. Inhoud is heilig en dat wat de wereld laat bewegen.

## 15. Brein. Intern.

Zijn mensen wel aanwezig in uw zijn? De omstandigheden, daar zit men in, en op 1 of andere wijze zijn de mensen + de dingen slechts deel van de omstandigheid. De enige constante ben ik zelf, mijn functies, naar lichaam + geest, en het feit dat er een omstandigheid is die beïnvloedt en/of toelaat wat ik zoal op deze dag doe. Contact is hoe dan ook een uitwisseling van energie. Wanneer je moe en teruggetrokken bent, blijf je onzichtbaar en onbruikbaar, als energietoevoer en uitwisselbaar. 46–jarige kunstenaar: “ De tekening is een beweging die naar het woord voert. De gedachten komen tot mij via het doen. Niet andersom. De kwestie is die omstandigheden te creëren waarin de juiste dingen gedaan kunnen worden.”

## 16. Complexe Systemen.

66–jarige kunstenaar: "Kunst maken is iets doen waarbij regels ontstaan naarmate het einde dichterbij komt. Met andere woorden, wanneer iets af is zijn de regels er, en is het spel gedaan. Datzelfde spel wordt ook nooit meer op dezelfde manier gespeeld. Er is het volgende spel dat te maken heeft met het voorgaande, maar elke keer een uitbreiding is, parallel, diametraal, terug naar de basis, en in alle richtingen. Bij deze spelen wordt er niet gewonnen, niet in de strikte zin. Er blijft alleen iets over wat zin geeft en de soort doet evolueren. Dat is miniem, kan revolutionair zijn, maar ook reactionair. Het kan woest zijn, maar ook heel teder. Het kan licht zijn en bijzonder zwaar. Kwaliteiten toevoegen gebeurt door contextualisering, door verbinding te maken met anderen, of met situaties. Waardoor nieuwe soorten van situaties kunnen ontstaan, in het beste geval." 67–jarige kunstenaar: "Het is zoals met pionnen in een schaakspel: de objecten (de kunstwerken) zijn op zichzelf niet meer van betekenis. Ze doen er enkel nog toe als waarden die ze vertegenwoordigen in het geheel van een spel, zoals de tekens in een taal. De aan zo’n behandeling onderworpen objecten worden ontkracht tot de waarde van een teken, hun expressieve betekenis is leeg, ze worden ontdaan van hun eigen kern die refereert naar hun bestaan en het waarom. Om te degraderen tot elementen van nog maar een discours waarvan de regel zichzelf vernauwt tot de geslotenheid van afspraken / angsten / constructies / vluchtwegen. Wie spreekt in zo’n discours vlucht voor vragen. En waant zich meester in een imperialistisch net van superstructuren die onze realiteit van elke dag vorm geeft. Wij maken deel uit van dat waaruit we ontstaan zijn. Wij zijn daar een afsplitsing van, een andere verschijningsvorm. Wij zijn onze omgeving in een afgeleide vorm. Vandaar dat de hersenen zoals ze werken perfect zijn. Ook zijn we

## 17. thermodynamisch.

De omstandigheden, daar zit men in, en op 1 of andere wijze zijn de mensen + de dingen slechts deel van de omstandigheid. De enige constante ben ik zelf, mijn functies, naar lichaam + geest, en het feit dat er een omstandigheid is die beïnvloedt en / of toelaat wat ik zoal op deze dag ga doen. Collage, montage, manipulatie, indoctrinatie, informatie. Deze vijf woorden vatten voor mij de 20 ste eeuw samen. Deze vijf begrippen hebben mij, geboren in 1951, bepaald. Ook hun opsomming, en inwisselbaarheid.Hersenspoeling, onderwijs, opvoeding, voor mij is het altijd één pot nat geweest. Als mens vind ik het een uitdaging en mijn taak om dit alles met open ogen te ondergaan en te gebruiken."



#### 18. Non-equilibrium.

De wereld is een gegeven dat al bestond voordat ik er was, zal blijven wanneer ik weg ben. Gedurende een bepaalde tijd kan men zich van de beschikbare infrastructuren bedienen, ertoe bijdragen in hun ontwikkeling, ze onderhouden en ervoor betalen op verschillende manieren zoals belastingen. Al levende zie ik die infrastructuren evolueren, afbrokkelen en veranderen. Als jonge mens voelt dat aan alsof die structuren er zijn om u te plezieren, om u te doen leven. Al levende ondervind ik dat wij er zijn om die structuren in stand te houden en door te geven. In het begin zijn wij die wereld zelf, dan volgt de illusie van controle. Dan het zicht op de enormiteit van de hele beweging vooruit.

#### 19. Activatiegolven

Door de eeuwen heen blijven mensen mensen. Alleen hun kleren verschillen, tesamen met de instrumenten / de voorwerpen waarvan ze zich bedienen. Die in feite hun binnenste weerspiegelen. In het arrangement van de interieurs waarin ze leven bepalen de voorwerpen waar het over gaat, wat bestendig moet worden.

#### 20. Connectionistisch.

In de poel van aankomende en verdwijnende fenomenen is het oog van bewustzijn aangenaam verrast wanneer er structuren, regelmaten en opeenvolgingen optreden. Aandacht en liefde ontstaan. Het oog dat aandacht geeft rust uit en verheugt zich in toevalligheden. Al doende versterken gesteunde fenomenen hun eigen werking waardoor ze krachtiger worden en stabiel blijven dan de rest, ze gaan tot groeperen en vermenigvuldigen over. En gaan ook communiceren met gelijkaardige symptomen. In geval van nood ontdebelen ze automatische ontdebelling, bijvoorbeeld bij groot verdriet en vroeger, in het Aards Paradijs.

#### 21. Netwerken.

Volgens mij bestaan ruimte en tijd niet, enkel materie bestaat onder vele vormen, vast, vloeibaar, gas, straling, trilling, en daartegenover het nietbestaan, ook als vorm en op vele manieren. Wanneer men abstractie maakt van het medium waarin het zich manifesteert, is een beeld een alom tegenwoordige uiting van niet-bestaan.

#### 22. Kennis.

Het is de veelheid van voorkomen, het opdelend principe, dat ik de 5de Kracht zou willen noemen. De aantrekkingskracht tot en de niet temmen affectie voor deze kracht doet mensen geloven in een god, in goden en in "God". Een moeilijk principe want wij mensen maken daar zelf deel van uit. Daarom zeggen we dat we geloven in onszelf wanneer we "goed bezig" zijn.

#### 23. Hoofd.

Het artistieke vernieuwende beeld is een belevens. Voor de Voor de zienden. Een belevens, en niet meer dan dat. Een belevens die dan ook meestal vrijwillig opgezocht wordt. In een galerij of een museum of een boek, waar het aanschouwen van bepaalde beelden een meta-staat, een verzachting, een esthetisch/etisch verantwoorde bewustwording aanbiedt. Eigenlijk is en blijft dat te onschadelijk, te gratis. Wat voor impact heeft zoiets? Als je onvoorspelbare dingen maakt, niet volgens de wetten van het moment, is de impact nog minder dan nul. Omdat die beelden slechts met grote vertraging het verdiende draagvlak krijgen. Niet dat het om impact alleen gaat,

maar we brengen onze tijd door in een afgebakende realiteit, namelijk het mensenleven. Waar je als identiteit voor bepaalde overtuigingen staat. En die breng je over, om ze te toetsen en erover van mening te verschillen. Of om naar aanleiding van wat je van nieuws in de wereld bracht aanknopings te vinden, op zoek naar verstandhouding, met de mogelijkheid om even samen verder te ontwikkelen, verbinding te maken. Als je genegeerd wordt of niet op een serieus intellectueel niveau vragen en beslissingen kunt uitwisselen, wat is de zin dan van al dat werk? Is het genoeg dat mensen zich in de toekomst van uw artefacten kunnen bedienen, als kapstok, om hun ideeën aan op te hangen, zonder dat je er zelf nog bij kunt zijn?

#### 24. Domein

Ik ga mijn teksten uitgeven en er mijn beelden bijzetten. Het is niet dat ik nu ineens de beelden die ik al gemaakt heb tot illustratie en bijwerking van gedachten reduceer. Integendeel, die beelden die in mijn creatief proces tot stilstand kwamen zijn de verwerkelijking van wat nooit tot gedachten kwam. En kunnen als dusdanig in woord en tekst een volgende uitdrukking krijgen. Ideeën werken door middel van de opgeschreven taal ingrijpender in het hier en nu. Omdat het bewuste oppervlak van het denken in 2019 zich praktischer tot deze technologie verhoudt.<sup>2</sup>

(fig. 2)

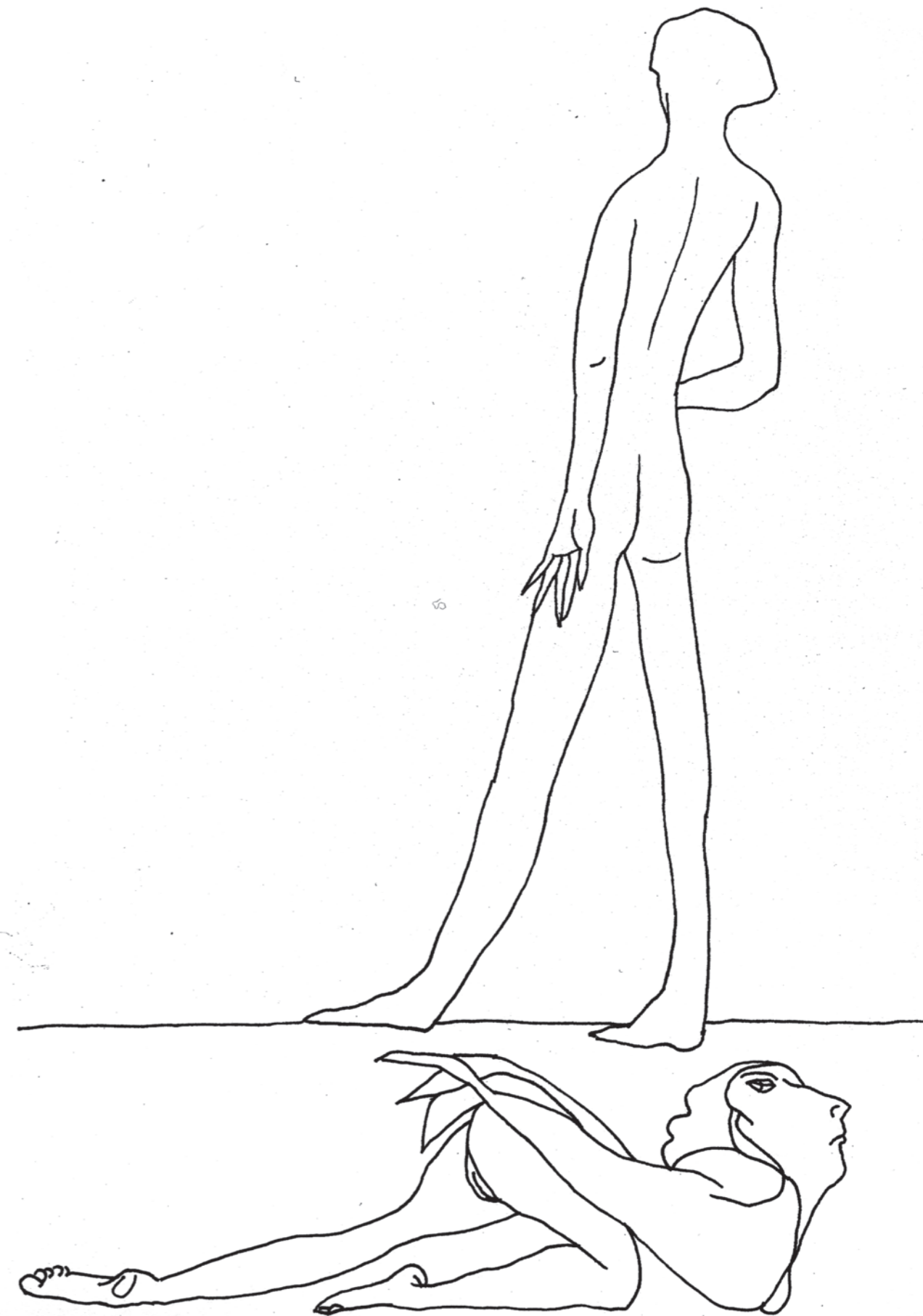

## 2. HET GEHEEL WORDT UITGEROKKEN – INTEGRAL IS EXTENDED

VERPLEGENDE ZORG + TIMING

:

OPLOSSEN

:

THERMODYNAMISCH

:

DANKZIJ VETTE ZUREN EN STEROIDEN ONTWIKKELEN  
SCHOKGOLVEN NAAR MAGNETOPAUZE; VAN WAARUIT  
VANZELFSPREKEND INKAPSELENDE ONDERDRUKKING,  
AAN EN UIT



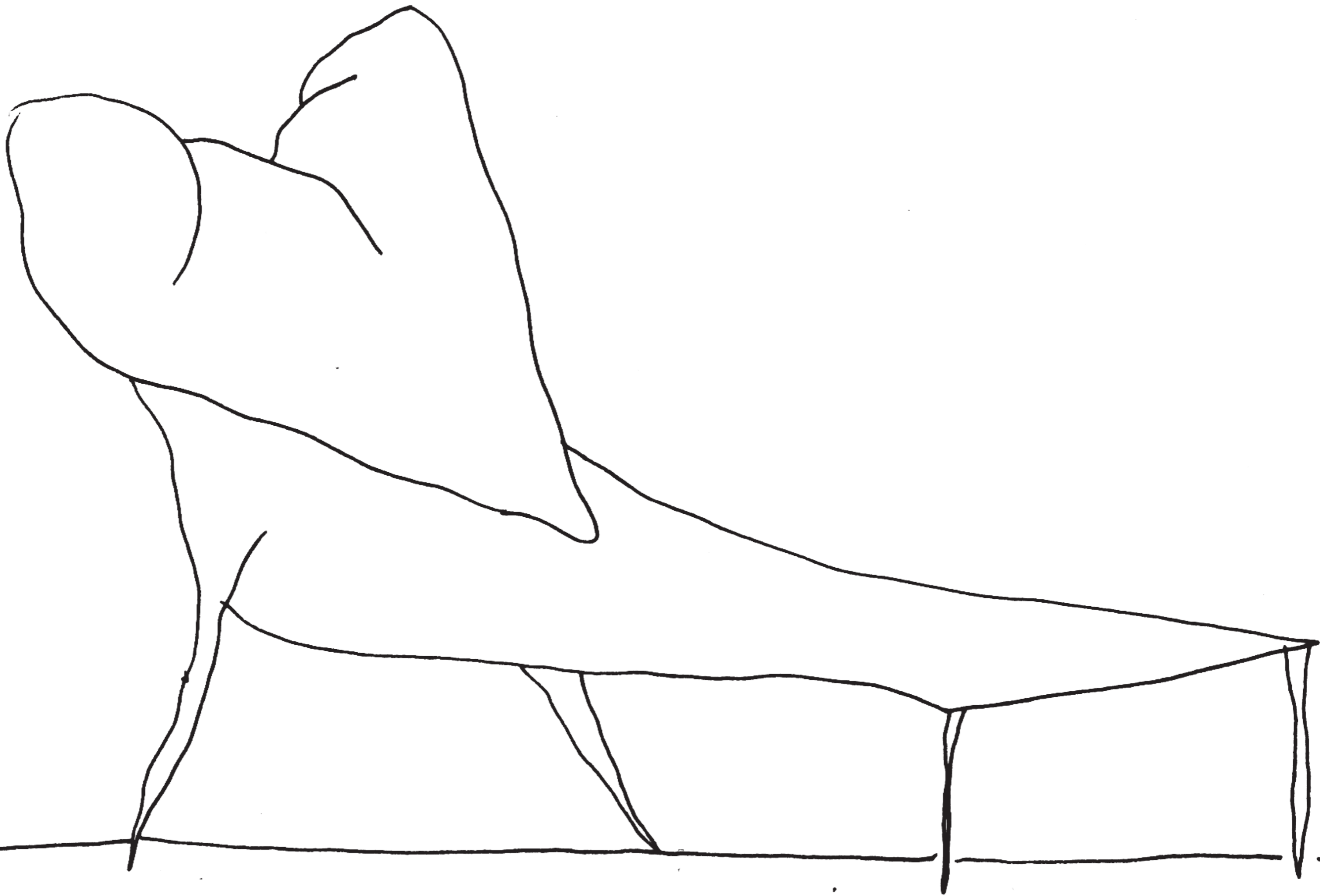

(fig. 4)

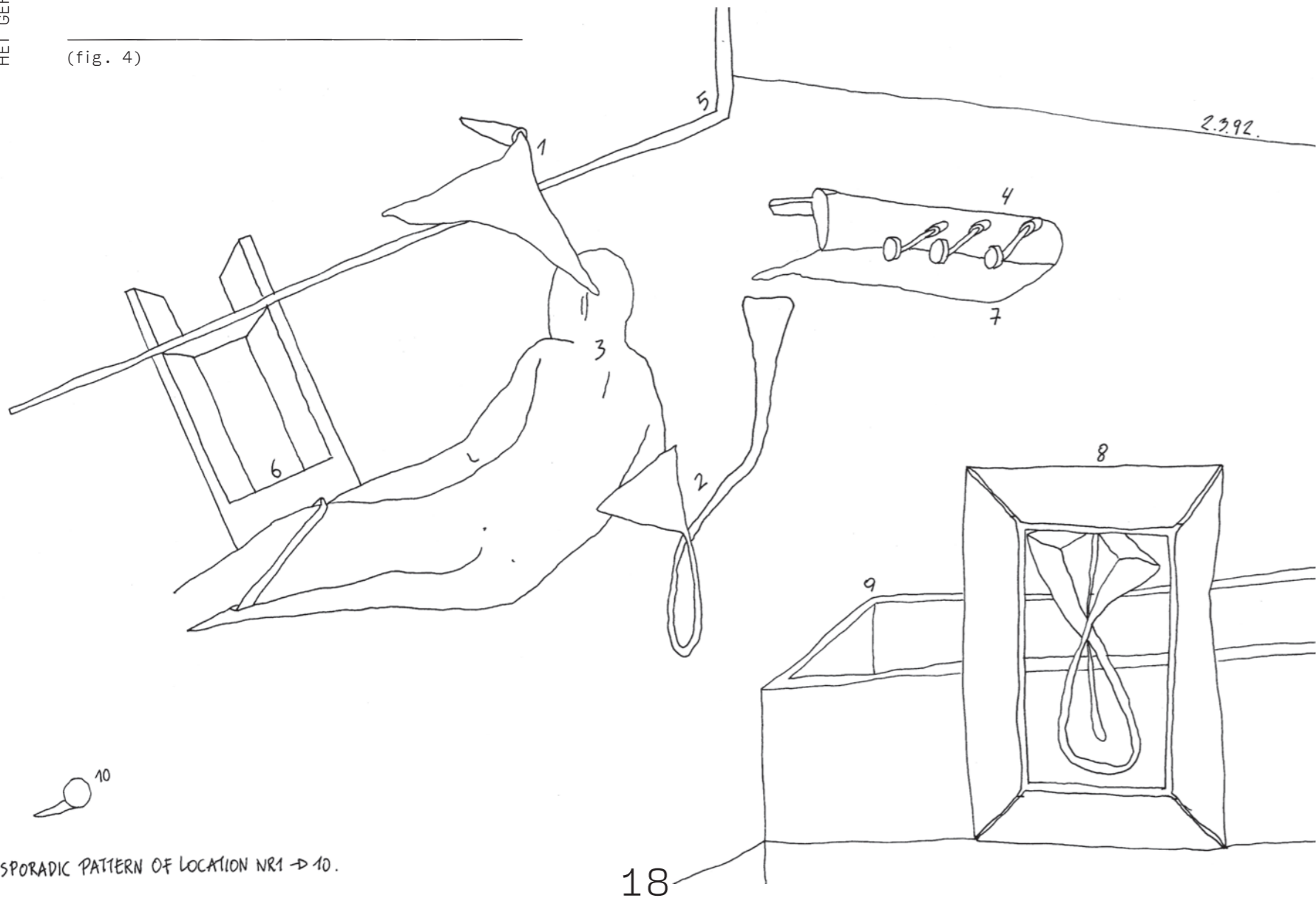

De opdracht is de opbouw van een harmonieuze samenleving in onze binnenwereld. Elk moment zijn vrucht. Van de juistheid van een koers overtuigen ons de aangename raakpunten met het rondom. De te aanvaarden toevalligheden, ontdaan van elk mysterieus afleidings-mechanisme, zijn de dialoog<sup>3</sup> met de levende onderwerpen.<sup>4</sup>

Het is de dialoog met  
de materialen,  
de elementen,  
de tijd,  
de eenheid,  
het verband,  
de 5de kracht. (19-02-90)



*Ik als kunstenaar mag de voorbeelden uit het verleden slechts tendele raadplegen en volgen omdat ze stammen uit de tijd van het structurele overlevingsspel tussen de macht van de man en de kracht van de vrouw. De volheid van de vrouw, maatschappelijk uiteengerukt tot een aan te vullen onvolledigheid, beschouwt verward de langzame niet ter zake doende "hereniging". Een ijdele poging een spiegelbeeld te scheppen daar waar de verbondenheid even onmiskenbaar als onvermijdelijk is.*

*Via een artificieel net van gedragingen, aanwezige en gekreëerde overeenkomsten duldend, wil het mannelijke zich als een losstaand gegeven manifesteren. Een proces dat een saturatiepunt bereikte. Het geheel rust louter nog op de peilers van zelfbedrog en blind fanatisme. Tegen beter weten in wordt de puinhoop onoverzichtelijker, de kunstmatigheid waarmee afval geschapen wordt is onvergeeflijk. Een blijkbaar niet te stoppen beweging blijft ballast baren.*

*Door splijting en ontduubeling worden aangename globalen in bruikbaar en onbruikbaar verdeeld omdat beheersing en overheersing het best gedijen in een klimaat van systematisch afgebakende, overzichtelijke, politiek*

*en economisch afrembare evolutie. Dit alles gebeurt ten koste van diepgang en samenhang. Dat deze laatste een innerlijke noodzaak voeden die gezondheid van individu en gemeenschap verzekert, schijnt van geen belang te zijn. Als metafoor voor de specie die de hereniging der delen betracht, onder vele vormen, stel ik de 5de kracht voor.*

*Hiermee bedoel ik de kracht die het geheel in beweging houdt, 1en ook de kracht die haar oorsprong was. Voegt men daarbij het inzicht hieraan verbonden dan bekomt men de 3-ledigheid van de "5de kracht".<sup>(28-02-90)</sup>*

Geef me wetten,  
zodat ik ze kan breken.<sup>5</sup>  
Bestraf mij,  
zodat ik kan vertrappelen  
langs de ene kant,  
langs de andere kant.  
Altijd maar terug, opnieuw.  
Tot er nummers ontstaan. (22-10-88)

(fig. 5)

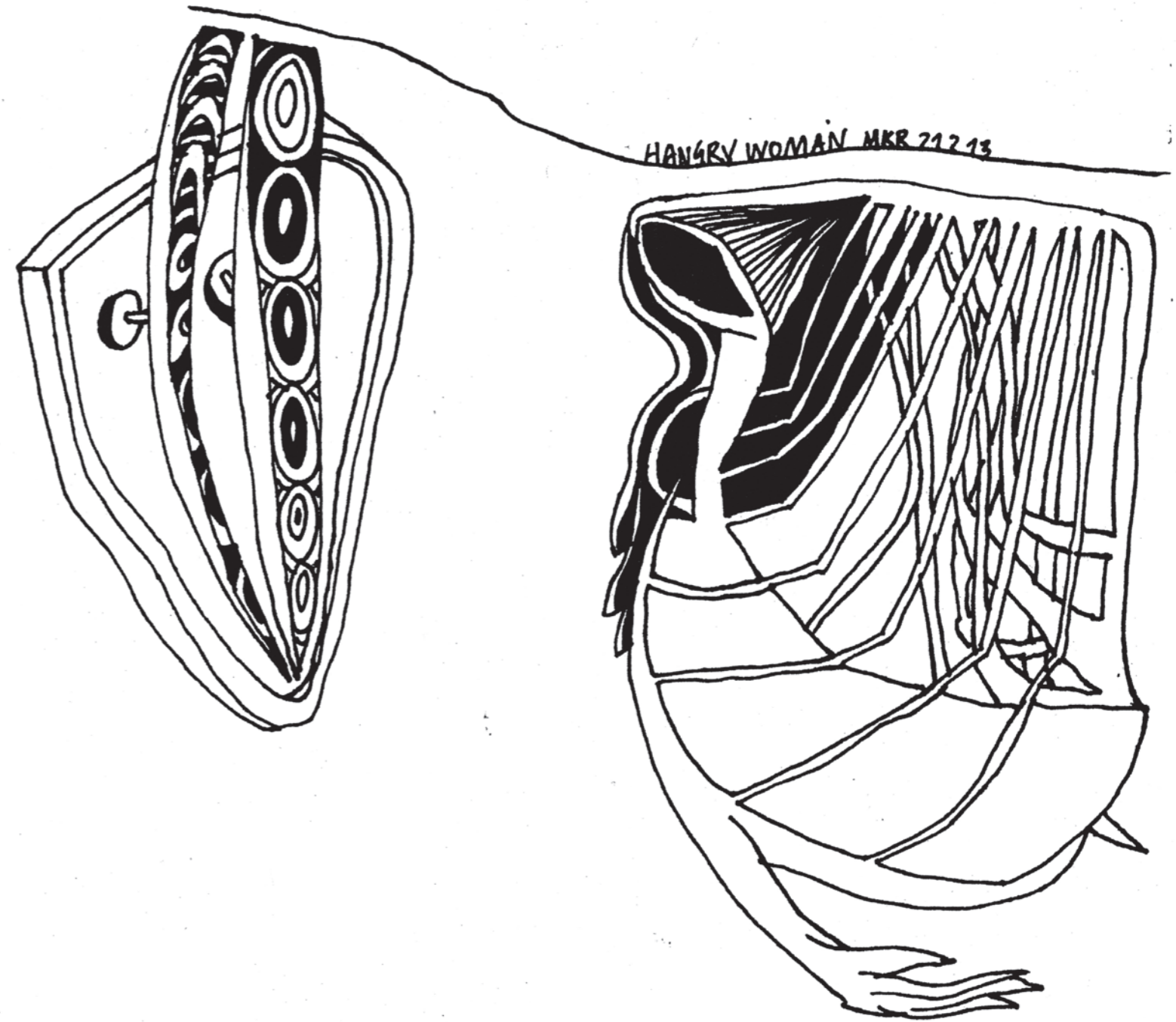



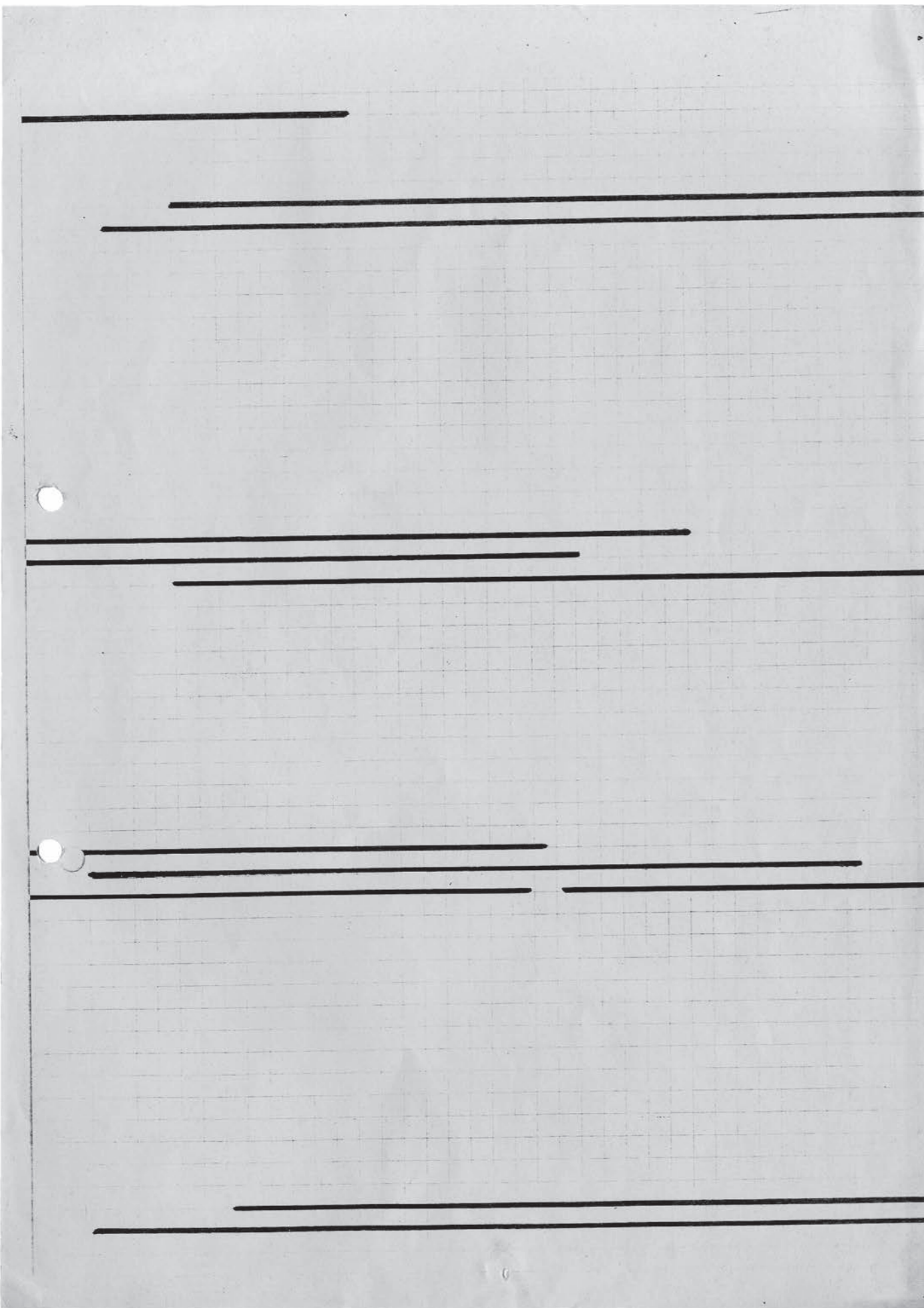

Nauwelijks is er besef van de reële toestand<sup>6</sup> waarin onze persoon zich bevindt. Gewoonten gaan hun gang aan de zelfkant van de bepalende organen. Dezen hebben elke tel van elk levend individu in handen.

Terwijl onze persoon (ik) algemeen gesproken, en dit misplaatst, evolueert naar een nooit gezien egocentrisme van het platte soort, dient dat "ik" erop gewezen te worden dat het, ondanks voornoemde vaststelling, constant tegen "de ander" aangedrukt wordt; ieders lot namelijk is dat van allen. (31-10-88)

Alvorens ik begon te "denken"<sup>7</sup> kende ik eerzucht, hebzucht, noch wellust. Die dingen moet men aanleren. Om niet vertrappeld te worden. Ten koste van trots en zelfverzekerdheid leert men ten dienste van het leven voort te leven. Absurditeit wordt uw deel, en het beseft van de eindigheid<sup>8</sup> der dingen betekent moedeloosheid.<sup>(21-11-82)</sup>

(fig.7)

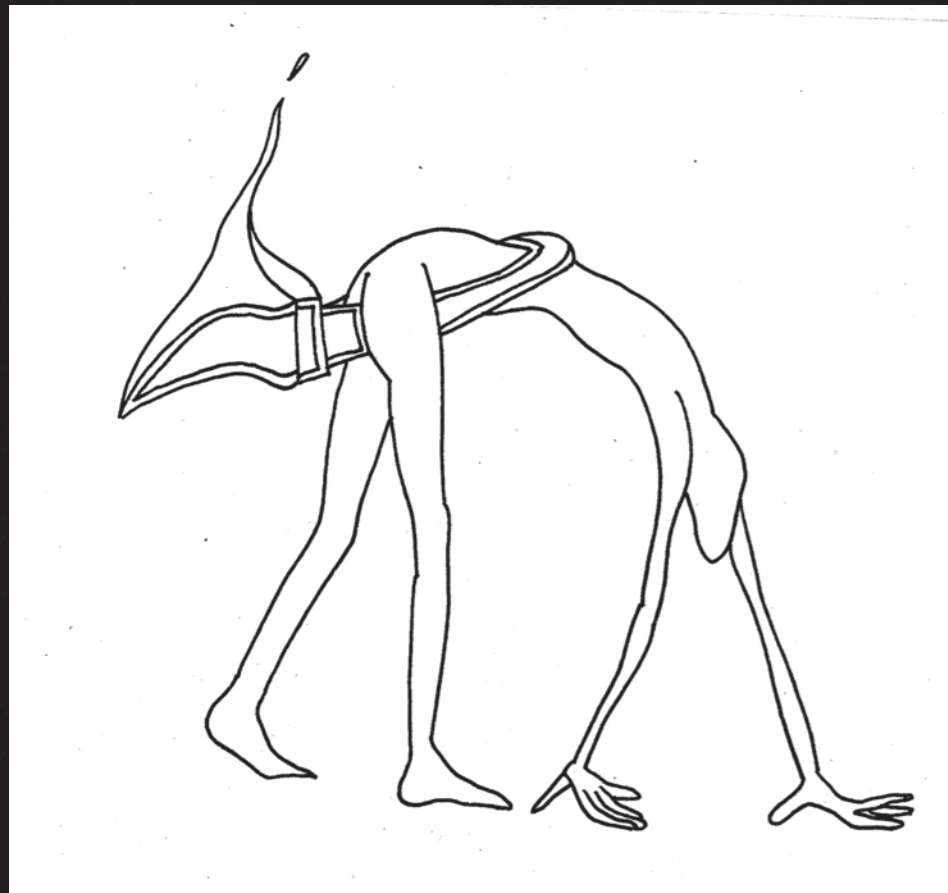

(fig. 8)

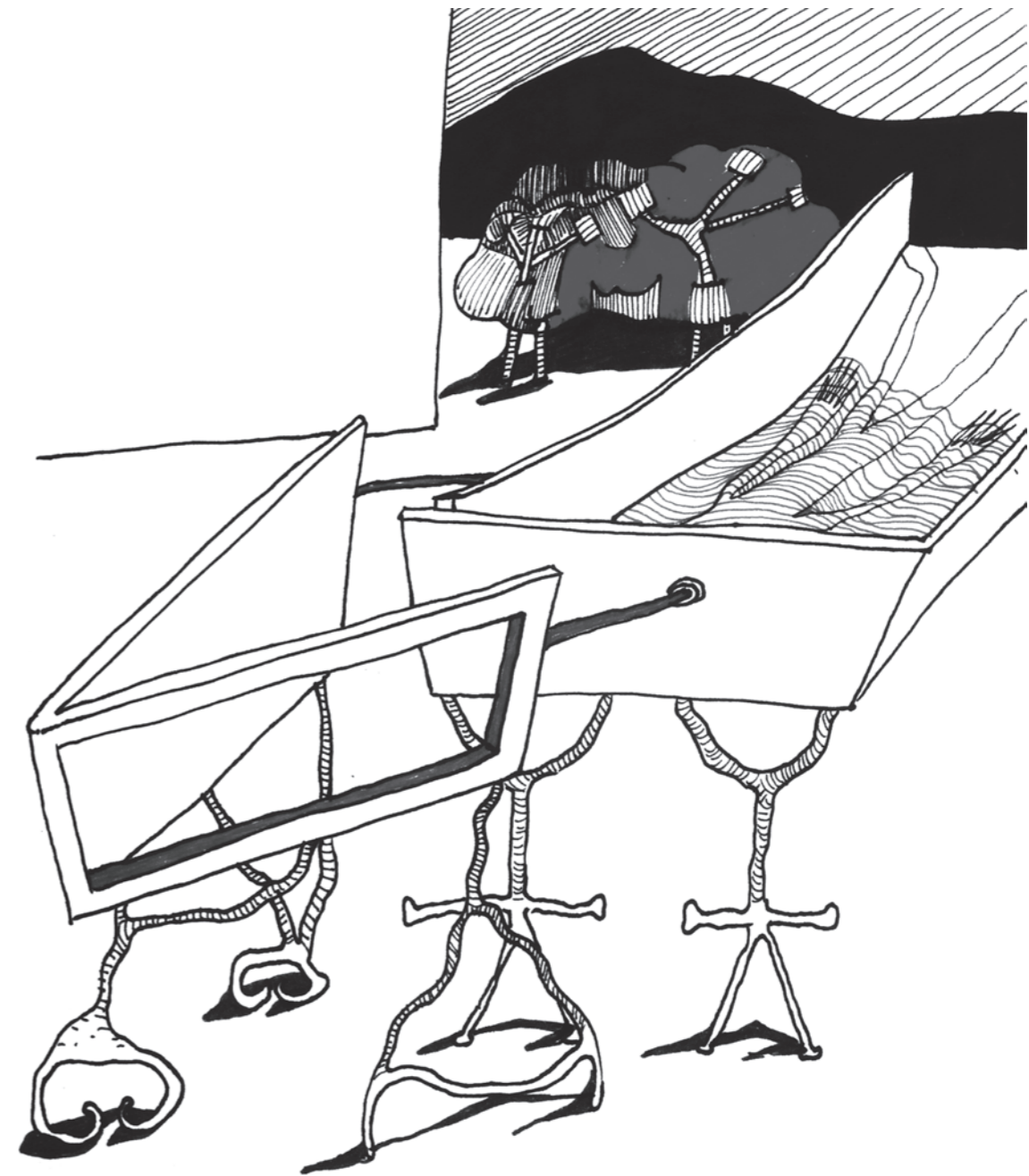

PARIS. 27.3.2.12.00.



*Bij het ouder worden groeit dat wat men het beste onderhoudt aan, de rest floreert, stagneert, sterft af. Vanbinnen wordt men terug chaos. De rechtlijnige exclusiviteit van opsommingen en reglementen vleit zich als een parallelle wereld tegen uzelf aan, u koestert die als de reling tussen uzelf en de afgrond die "buitenaf" heet.* (25-10-89)

*Kunst maken is op zoek gaan naar nieuwe methodes. Methodes van maken en denken. Met wilskracht<sup>9</sup> heeft het niets te maken, dat zoeken. Men voelt zich slecht. Problemen met alles wat on-goed is zijn nauwelijks te verdragen. Positief wordt negatief en omgekeerd. Wanneer negativiteiten niet de neiging zouden hebben om zich op te stapelen en te escaleren is er geen evolutie mogelijk.* (18-06-19)



Elk probleem verdraagt slechts een gelimiteerd aantal voor- en tegenwerpingen. Waarschijnlijk evenredig aan het belang van het probleem. Deze limiet bepaalt het punt waarop het probleem absurd wordt in het kader van de omgevende stellingen, waarna het zichzelf oplost en er tenslotte niets meer overblijft. (16-03-90)



*Hoe meer men zich bezighoudt met intellectuele zaken, des te moeilijker het wordt ouderschap als vanzelfsprekend, laat staan als een roeping te zien. Vergevoerd intellectueelisme verhindert onmiddellijk nageslacht, wat eigenlijk kan aanzien worden als een veiligheidssysteem:*

*doorgedreven verstandelijking is in bepaalde opzichten verziekelijking. Een kwaal die best slechts op het betroffen individu<sup>10</sup> invloed kan uitoefenen en bij voorkeur niet in familieverband doorgegeven wordt. (20-10-85)*



(fig. 10)



*De mannelijke gedachte scheidt orde terwijl zijn voorkeur de rest tot afkeur degradeert. Gezien het algemeen veranderlijke is de gedachte in kwestie bijzonder tijd- en plaatsgebonden want ze spitst zich toe op één punt en provoceert enkel tot uitmuntendheid en specialisatie. Ze is een houvast voor de anderen, wat haar populariteit verklaart en wat haar ondergang wordt indien ze de kortzichtigheid niet afzweert slechts de chaos tegenover zichzelf te stellen. Er is immers ook de combinatie die combinaties in opbouwende zin genereert, wat wenselijker is voor de toekomst van ons verstand.* (28-07-82)

*De volgende kracht: op zoek in mezelf en buiten mezelf naar een structuur, een geheime code die zin en samenhang aan de komende, stromende gedachten geven kan, ben ik gestrand op de waarheid dat stuurloosheid best in naakte vorm getoond wordt. De rest is aanpassing aan geschiedenis, dubbelzinnig, omkeerbaar en in feite oneerlijk. In de onvoorspelbaarheid van de raakpunten, gevormd door bewust gebruikte elementen in een functie, ontvouwt zich de essentie van een creatief moment. Meer wil ik aan de rest niet toevoegen.* (23-05-89)

(fig. 11)



Het is zò dat de kleuren en de kleurvlakken op zichzelf, een strijd voeren met het figuratieve, het al of niet getekende, met dat wat als structuur niet over het hoofd gezien kan worden. (03-03-85)

Beelden verschijnen eerst zonder een verbinding met taal. Het woord is nodig om van een gevoel<sup>11</sup>; dat schijnbaar een absurd<sup>12</sup> gegeven is, een overdraagbare emotie te maken. (22-09-90)

NATURAL LANGUAGE

PARSING

BASED ON

MODULAR GRAMMAR



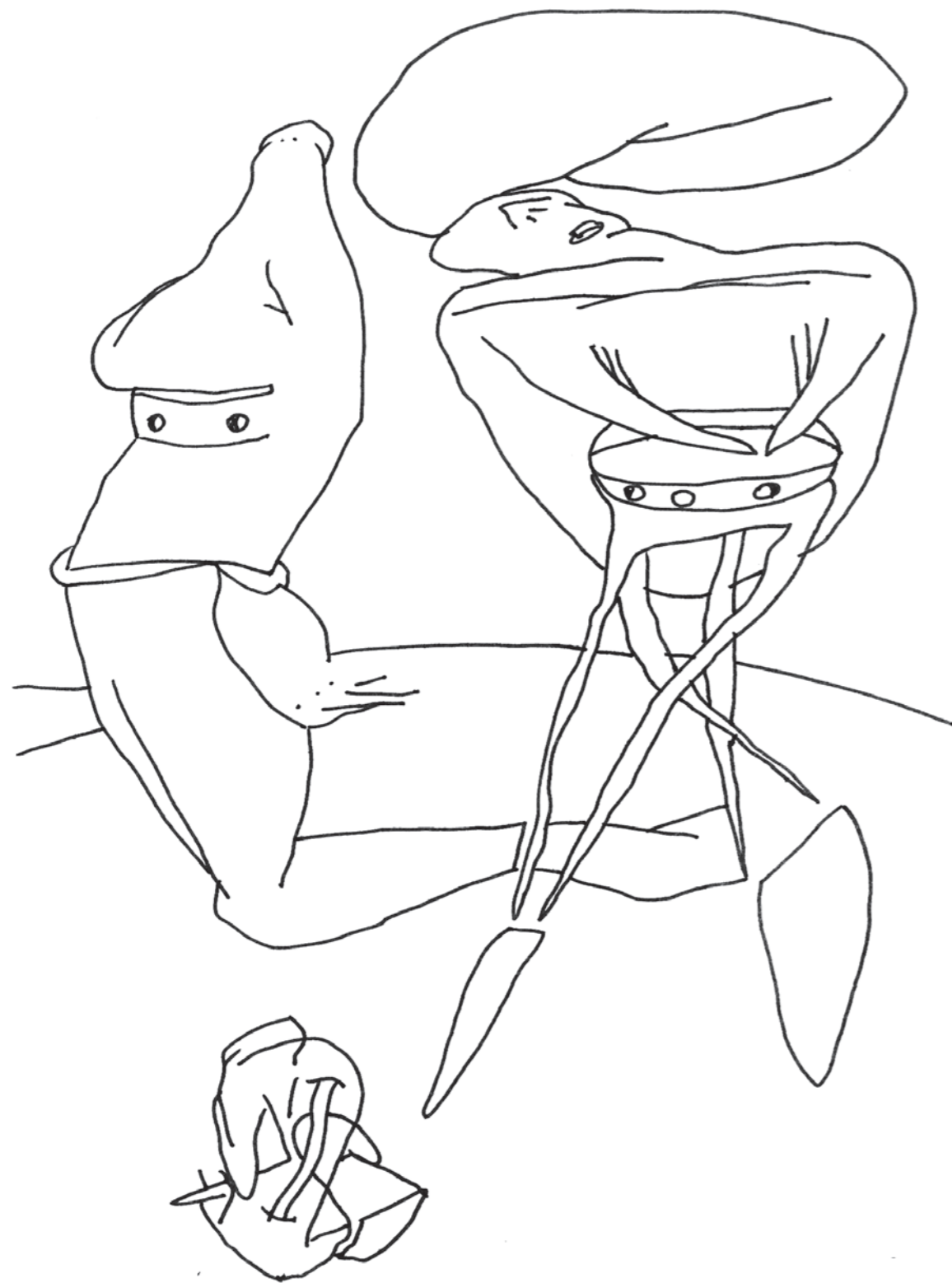

*Ik wil met mijn werk de menselijke ziel terug naar zichzelf drijven. Een terugkeer naar binnen die een diepe drang<sup>13</sup> voedt zich te verenigen met al de rest wat leeft, die toelaat de gelijkheid als macht en kracht te accepteren.* (28-03-89)

Het werken op afval, met afval, inspireert mij. Afval die zowel materieel als geestelijk kan zijn. Dan is er de lijn als link tussen tekenen en schrijven. En de inwerking van kleurvlakken op het menselijk organisme, de fysieke aanwezigheid van de hoeveelheid aan zichtbaar materiaal, de consequentie van de aanwezigheid, tesamen met hetgeen die oproept en de combinaties van al deze verschillende elementen onder elkaar. (19-07-82)

Aanzetten tot een nieuw creatief systeem vind ik voldoende. De rest doen de anderen wel. Mijn taak is het niet één element tot op het bot te strippen. Mijn kracht ligt in de oppervlaktebindingen en, ongecontroleerd, soms, in de tussen- en onderverbindingen. Het is namelijk enkel de oppervlakte die mijn gecontroleerde inputs verdraagt. Het resultaat is voor de rest een direct gevolg van een intuïtieve nadruk op invloedsgolven. (05-11-83)

*Ik wil beelden vastleggen, maar met de afstand van een drukprocédé. Het geheel van een installatie functioneert als een individualiteitsorgaan dat ik d.m.v. ingebeelde strijkbewegingen in gang zet. Getemperd licht, op de stoel en ontspannen, regelmatig en diep ademhalen.<sup>14</sup> De houding van het menselijk lichaam t.o.v. beeldmateriaal is te bestuderen. De richtingen van uw bewegingen zijn hoogst interessant. En dan zijn er de suggestieve en relatieverwekkende impulsen die opkomen bij het zien en verstaan van teksten in verschillende talen.* (28-05-82)

(fig. 14)

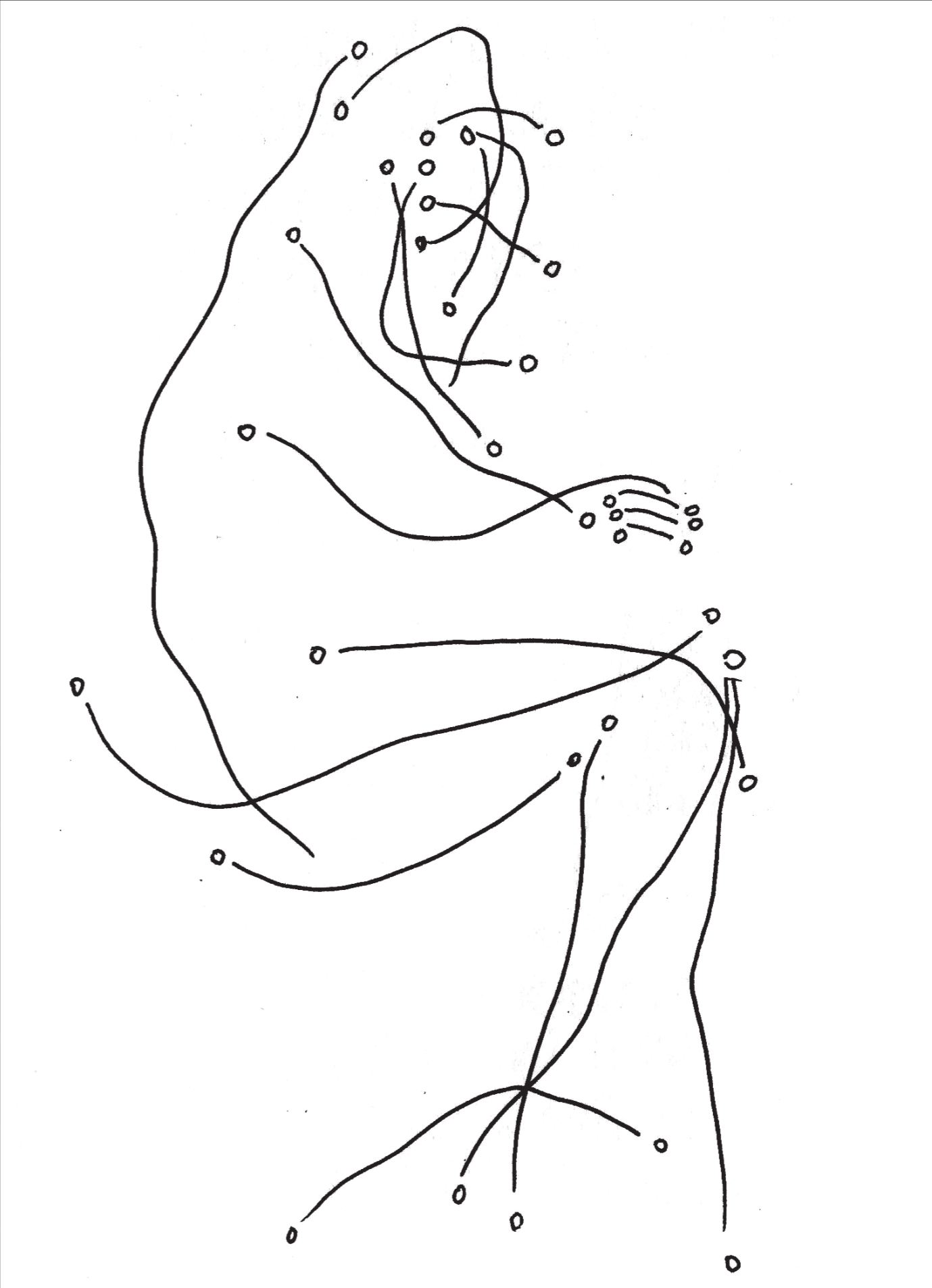



Een bepaalde keuze wordt steeds in functie gemaakt van een subjectief uitgangspunt of richtpunt.

Dit is i.v.m. creativiteit een beperkende factor.

Indien men in zo'n situatie verzeild geraakt, is het wenselijk de klip te omzeilen door de verschillende mogelijkheden tot oplossing met evenveel zorg uit te voeren alsof ze alle de beste oplossingen zijn. Op die manier zijn de bekomen resultaten zowel voor de uitvoerder als voor de toeschouwer optimaal bevredigend. Men blijft niet met storende vragen achter en er is de mogelijkheid ter plaatse een stap vooruit te zetten. (14-07-85)

Wanneer men zelfuitgevonden dingen en toestanden aan derden voorlegt kan men de perceptie ervan niet rechtstreeks beïnvloeden. Enkel de geloven van de toeschouwers in kwestie. Zienwijzen, dus, zijn manipuleerbaar. (16-07-88)

Als men jong is, is men fris en koestert men de indruk dat elke creatieve daad slechts uit de ik-persoon tevoorschijn komt. Na contactname met analoge geesten en het leven tout court ontdekt men dat velen op uw manier en dan nog hetzelfde denken. Het machtige apparaat dat de gemeenschap is probeerde u onderhand op te slokken, wervelend en bedwelmend. Voor de langzame, gestadige voortgang ligt in het aanbod van aanknopingspunten en neerdrukkende inkapselingen een normaliserende kracht op de loer om dat wat nieuw is zo vlug mogelijk te recupereren. Het individu heeft slechts belang in functie van deze glibberige massa. Een onfris idee. (07-12-84)

Na het uitbraken van een diepe overtuiging maak ik de weg vrij om eindelijk het tegenovergestelde te doen. Met andere woorden: elke diepe overtuiging, elke grondige afkeur, elke voorkeur, is een onvrijheid die met tegendaden gewroken moet worden. (08-12-88)

*Een mening in de media bestaat uit woorden en zinnen die gegoten werden in fluctuerende clusters van betekenissen. In hedendaagse samenstellingen van betekenis spelen die meningen oude gemeenplaatsen en nieuwe gedachten tegen elkaar uit.* (04-09-19)

*Moet de kunstenaar creatief zijn omwille van de eigen geestelijke gezondheid? Wetenschappers die de creatieve daad novelty-seeking noemen beweren dat kunstenaars verslaafd zijn aan de euforie volgend op het moment van iets uit niets. Hersenen maken opiaten en roesverwekkende stoffen aan tijdens een eureka-moment, na het maken van nieuwe verbanden en verse inzichten. Dit ondervinden kunstenaars en wetenschappers, geestelijken en andere outsiders. Aan de oorsprong van de drang tot creëren ligt de biologische noodzaak aan evolutie in tastbare vorm.*

*Altijd kleine stappen verder zetten,  
door juistere,  
meer extreme,  
mooiere oplossingen te vinden.* (17-10-12)

*De vorm is de zelfdiscipline van de inhoud. Elke inhoud vraagt om een specifieke vorm. Wanneer de vorm niet fatsoenlijk wordt uitgewerkt verliest de inhoud aan waarde. Zonder vorm geen inhoud en geen inhoud zonder vorm<sup>15</sup>. De inhoud heeft de flexibiliteit van water dat zich aanpast aan het recipiënt waarin het gegoten wordt. De bruikbaarheid van de inhoud is ook afhankelijk van de aard van de vorm.*

(18-07-90)



*Door kennissystemen te onderzoeken en met elkaar in verband te brengen, tracht ik voor mezelf een positieve mentale gemoedstoestand te ontwikkelen. Op die manier kan ik weerstand bieden aan de alomtegenwoordige chaos van alledag. Ik werk met verschillende media, maar blijf in de eerste plaats een tekenaar.*

*Tekenen is een vorm van verstaan, het oncomplex maken van waarnemingen.*



*Kunst is een menselijk verschijnsel dat vooruitgang bevordert. Kunst maakt daarvoor gebruik van talen. Kunst zelf is geen communicatie, het contact vindt plaats tijdens het tonen van kunst, tijdens haar tweede en eventueel volgende levens. Het speciale aan kunstenaars is dat ze betekenis genereren door veranderingen aan te brengen in het uitzicht van concrete materie. Men moet ervan uitgaan dat zoveel mogelijk ingevingen en verlangens van het moment gevolgd worden, verlangens op gebied van onderwerp, formaat, medium, materiaal en inhoud.*

*Dat is hetzelfde als dagelijks profiteren van de vrijheid en de leegte die aangemaakt wordt om zich bezig te houden met dat waarmee men zich op dat moment wil bezighouden. Sociale verbintenissen en pseudoplichten verstikken dikwijls de autonomie van ruimte en tijd die nodig zijn om creatief te zijn.* (28-04-10)

*De relatie tijd–ruimte, die bestaat. Koppelt men de elementen los van hun relatie, dan verdwijnen ze in het niet. Het ding relatie is de essentie van wat we zijn. Elke contemplatie wordt gestuurd vanuit een netwerk van relaties, met andere woorden door het individu in zijn context.*

*Het feit dat je in je dromen ervaringen beleeft die niet tijdsgebonden zijn, die slechts jaren daarna in het echt plaats vinden, heeft te maken met de afwezigheid van de klassieke fysieke ruimte in het bewustzijn.*

*Het bewustzijn is in staat ervaringen die later in de tijd fysiek gebeuren, als nu te zien.*

*De verbinding van het bewustzijn met de bepaling van de fysieke ruimte valt weg tijdens de slaap zodat de ruimte–tijd relatie ook van vorm verandert en zuiver relatie tot het bewustzijn wordt, wat dan ervaring op zich is, zonder context.*

*Kan men dan stellen dat sommige ervaringen er gewoon al zijn, als mogelijkheden, los van de tegenwoordigheid en dat het enkel de tijd–ruimte relatie is die er leven van maakt?* (23-09-03)

*Je hebt de 3de wereld, de 4de dimensie en er is de 5de kracht. Die 5de kracht, dat is een potentie aanwezig in de hersenen van alle denkers. Ook is de 5de kracht Europa.* (19-30-83)

*Rond 3500 v.C. ontwikkelden de hersenen zich, tesamen met de dodenverering en de kunst. De intelligentie ontstond daar waar collectiviteit ontstond. Men werd verplicht solidair te zijn, gedwongen vriendelijk te zijn, men moest berusten in gelijkheid.*

*Kunst is de weergave van een ideologie.* (19-10-89)

Geef mij een structuur + beperkingen en ik produceer aan de lopende band. Vertrekkende van één beeld vele werken maken, de pluraliteit van de mogelijkheden uitproberen en naast elkaar tonen. In die laatste fase geen keuzes maken. Het unikaat als meesterwerk van zijn troon stoten. De evolutie perverteren door verschillende oplossingen in één gezichtsveld te verenigen. Deze werken, als totaliteit, reflecteren over de huidige tijd en hoe beelden niet-normaliserende manieren van denken kunnen zijn.

Dit gaat over plurificatie, herhaling, ontduubelling, simultaniteit, reflectie binnen het eigen beeld, binnen de eigen mogelijkheden. (09-03-06)

(fig. 16)

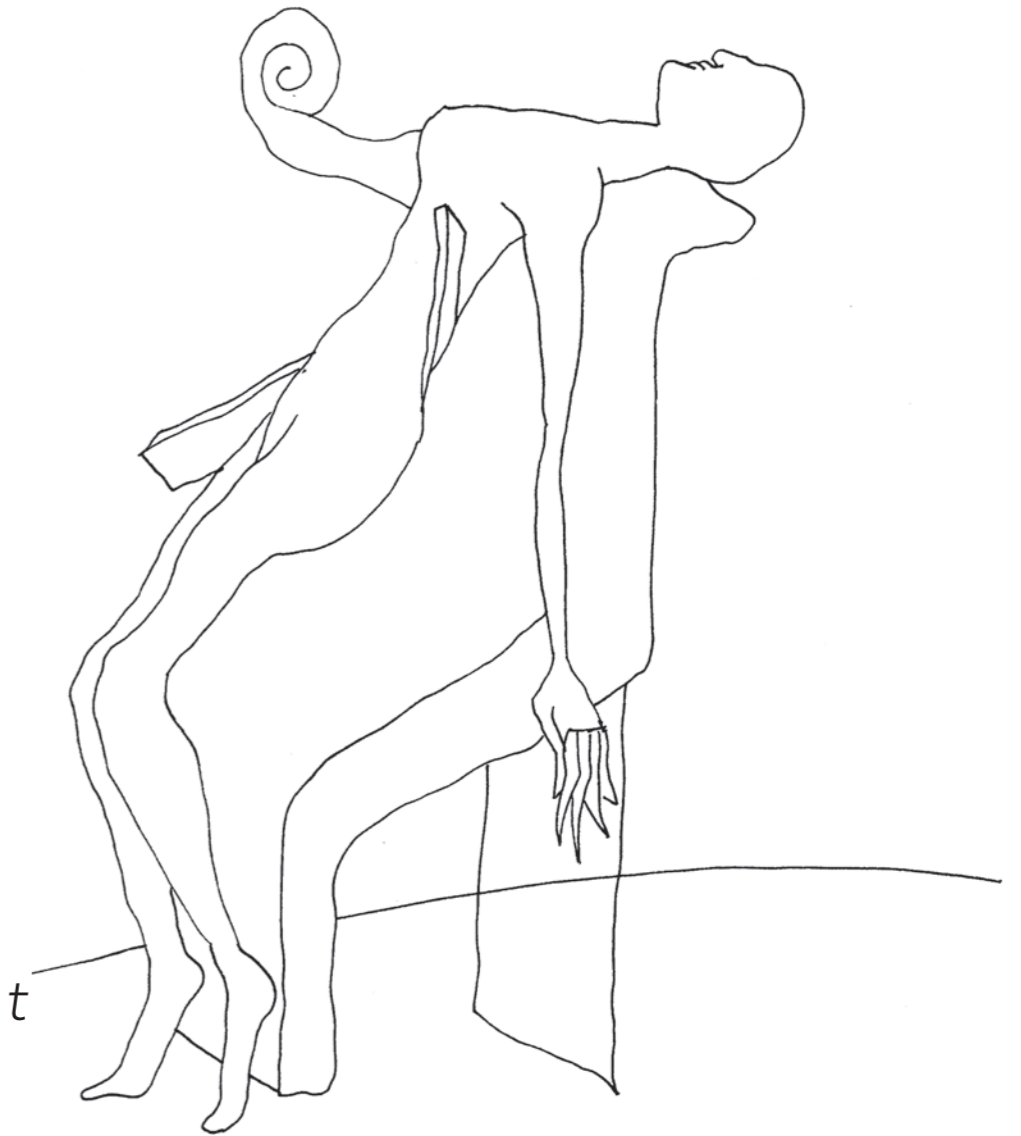

Elk beeld dat we retinaal als nu ervaren is de versmelting<sup>16</sup> van dat wat we juist tevoren zagen en dat we op dit moment zien. Op die manier kunnen we film geanimeerde beelden in vloeiende bewegingen<sup>17</sup> zien.

1 FOR YOU 1 FOR ME . (PLEASE DON'T GO AWAY) 3.2.93. 23PM.  
Wanneer men deze werking naar het mentale overbrengt kan men verstaan waar noties van kennis en doel ontstaan.



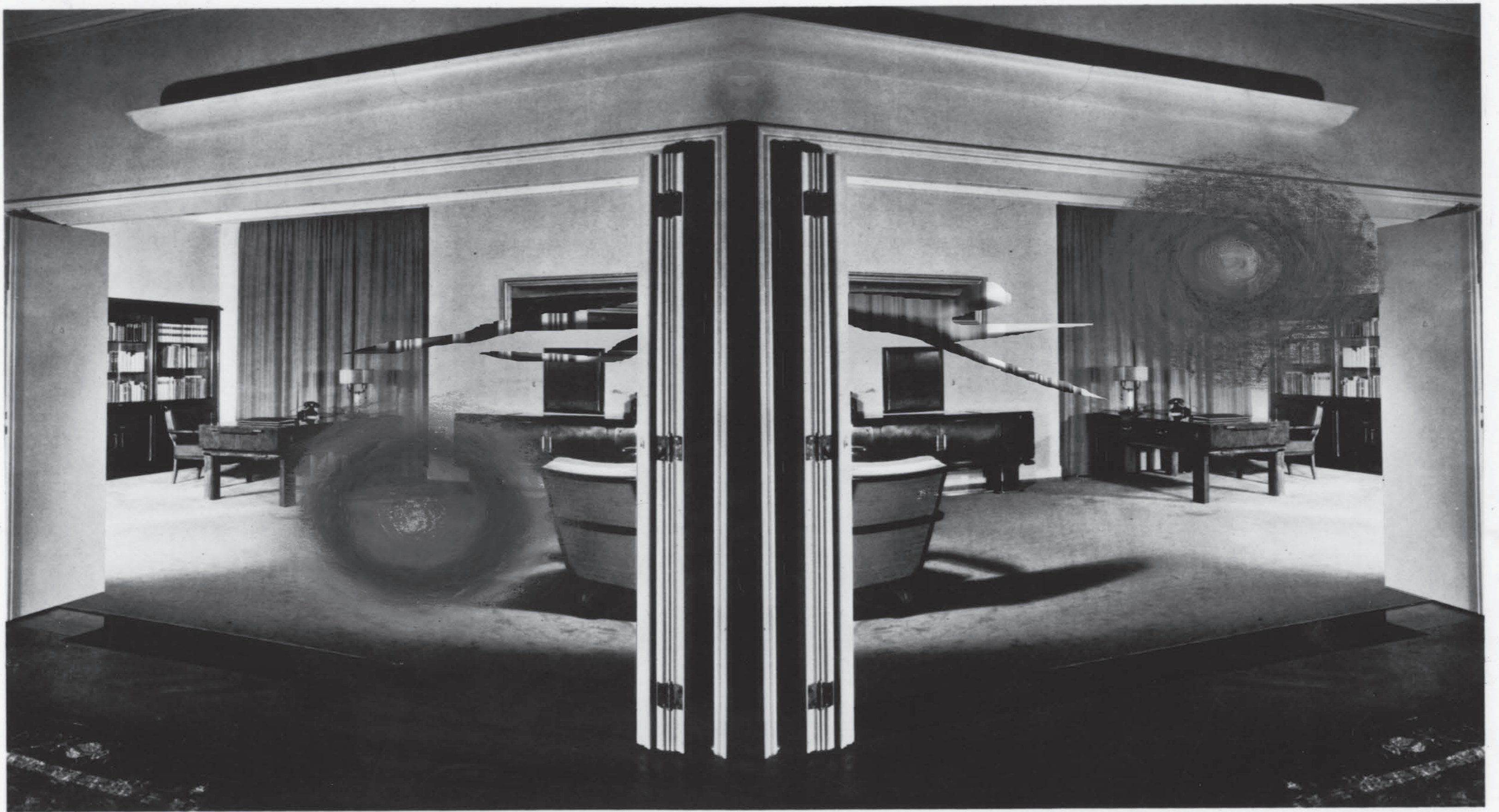

A room designed by Architekt Paul László, of Stuttgart. The wide entrance given by the folding doors, and the impressive sweep of the curtain from ceiling to floor, add to the sense of space in a room generously proportioned. The few articles of furniture are of an unusual solidity that seem unduly massive in less suitable surroundings.

Architekt Paul László



(fig. 18)



De lijn,  
 de eerste dimensie,  
 is de vader, het vlak,  
 :  
 de tweede dimensie,  
 is de zoon, het lichaam,  
 :  
 de derde dimensie,  
 is de geest<sup>18</sup>, de tijd,  
 :  
 de vierde dimensie,  
 is god. (02-10-90)



Mijn Sex & Technologie Project "Morele Herbewapening" (1995–2015) had als ondertitel *Veerkracht Thuis! Ik noemde mezelf HeadNurse.*<sup>19</sup>

(fig. 19)





*en hergebruikte op een systematische manier sensuele beelden uit de blotevrouwenpers tot aan de Sexuele Revolutie. Door middel van schoonheid bracht ik ongemakkelijkheden aan de oppervlakte. Ik wilde nieuwe gedachtenconstructies aanreiken voor een betere wereld. Er moesten verbindingen gemaakt worden tussen alle aspecten van de maatschappij, om oude verbanden te herstellen.*

*Zowel het filosofische, het maatschappelijke, het sociale, het economische en het kunsthistorische lijden al eeuwen onder fragmentering en dit kan omgedraaid worden. Verschillende processen heb ik binnen de regels van dit project uitgeprobeerd. Zo maakte ik gericht en structuurmatig werken die automatisch reflectie en kritiek werden, los van voorbestemdheid. Cultuurhistorische waarde creëerde zichzelf op deze manier buiten de maker om.* (30-08-19)

# 3. DE VEREISTE FINESSE – THE REQUIRED PARTICULAR

VERPLEGENDE BEHOEFTE

:

DISTILLEREN

:

ORDENING BINNEN SYSTEMEN IN  
ONEVENWICHT

:

UITPROBEREN VAN MANIEREN VAN  
IDEEËN KWEKEN OM RUIMTELIJKE  
SPANNING TE METEN

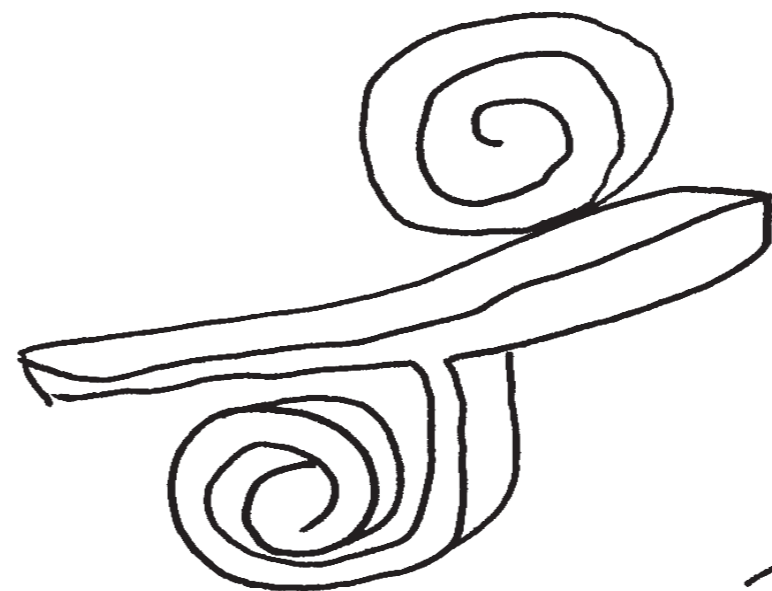
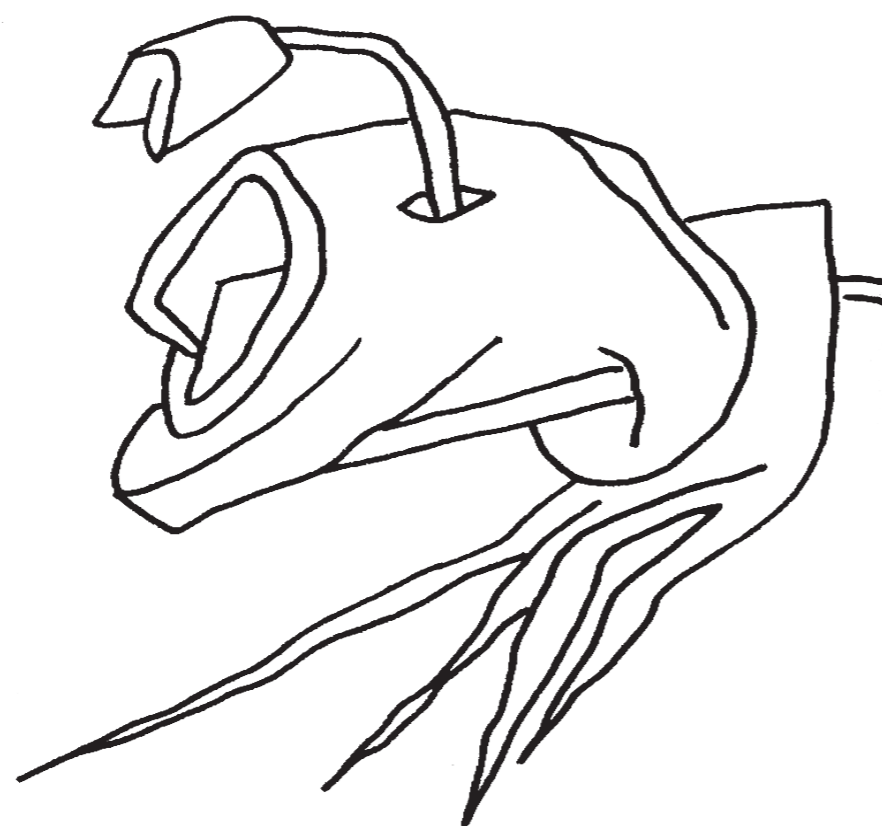
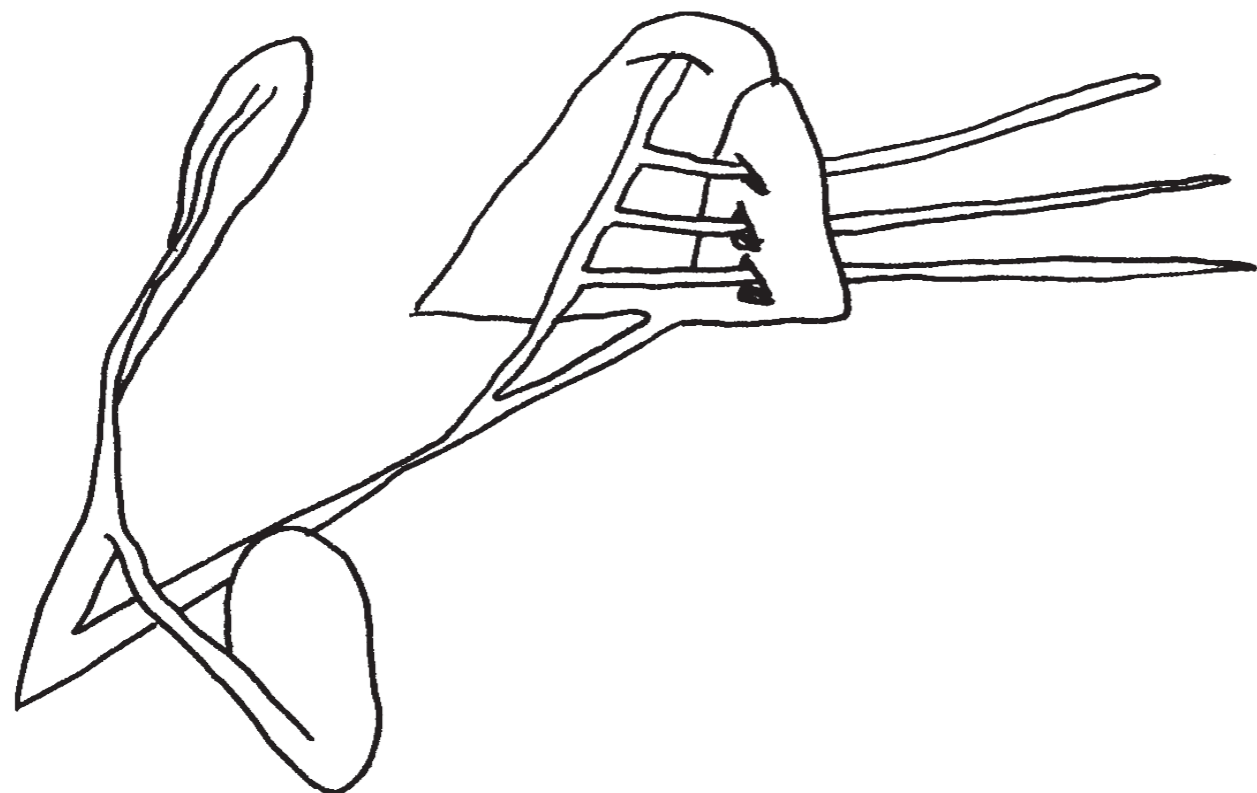



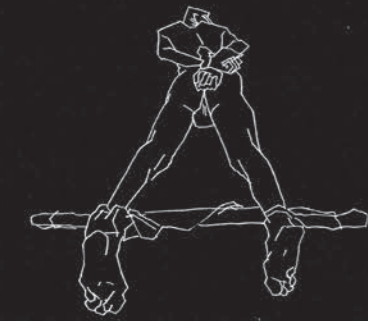

49 ONVOLLEDIG



50 ONGEGROND



51 REDENEREN



52 LICHAAM



53 METINGEN



54 RANDGEVALLEN



55 PROBLEMATIEK



56 TEGENPARTIJ



57 BEPERKTE TIJD



58 ZOEKRUIMTEN



59 INCOMPLEET



60 FOUTEN

49

Onvolledig

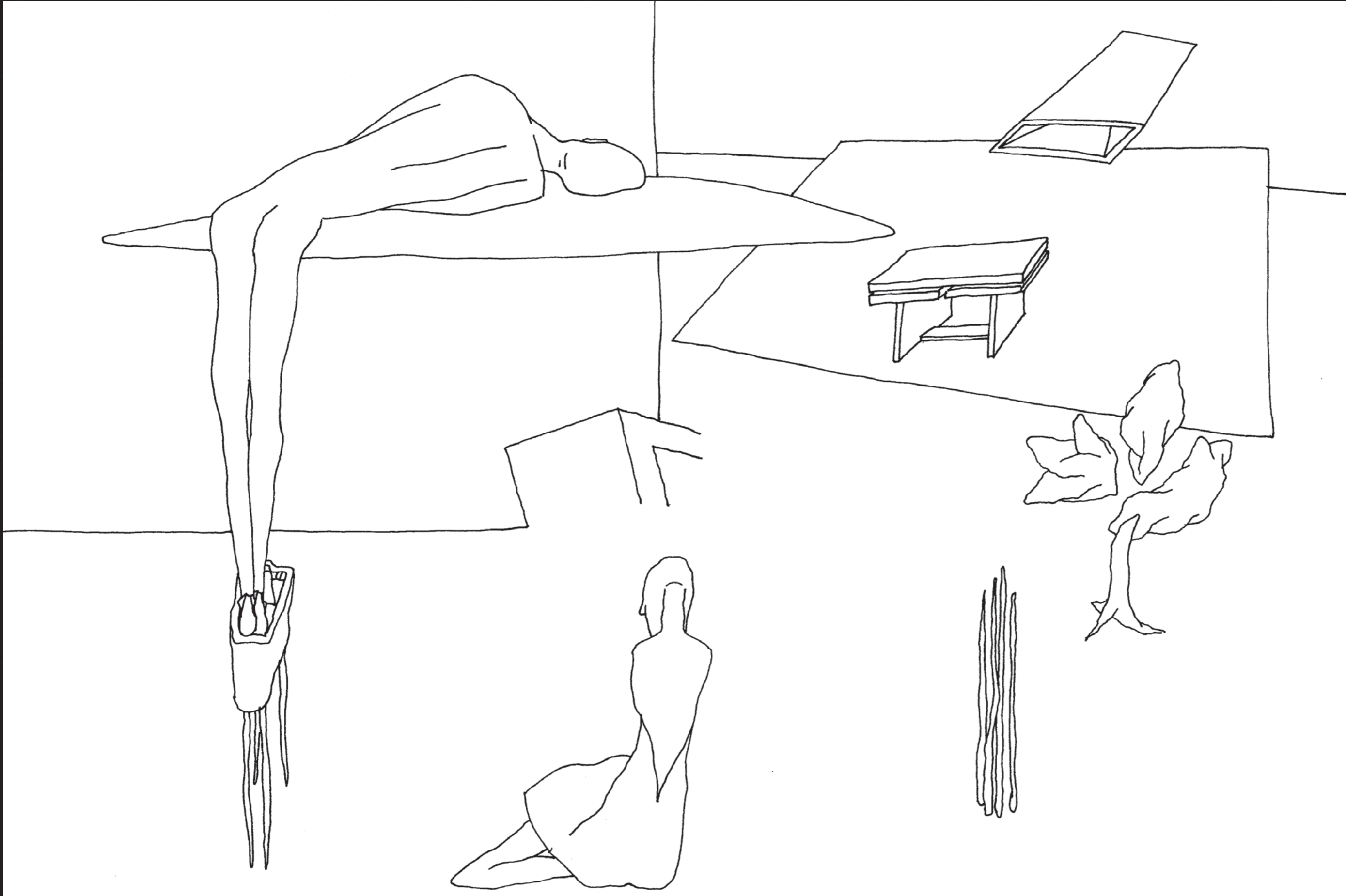

Er is niets verkeerd met broederschappen. Broederschappen zijn er om het eeuwigheidsprincipe in al haar bodemloosheid<sup>20</sup> te onderscheppen. Als alternatief dient het, van het nihilisme<sup>21</sup>. Ontworteld zoals we zijn, snakt elk mens naar de geruststelling van een nest gelijkgestemde zielen: verbonden smeden! Die achterwerelden<sup>22</sup> verschaffen gebruiksaanwijzingen voor ingewijden. Het moet op een komplot lijken. Buitengeslotenen vormen is ook een overlevingsmechanisme<sup>23</sup>. Wij tegen de rest scheidt sterkte, geeft kracht en motivatie.

En dat, tenslotte, is wat we nodig hebben om menswaardig te verslijten. (12-05-89)

(fig. 23)





De dualiteit als principe vindt zijn oorsprong in het feit dat alles wat is, tegelijkertijd buiten zichzelf staat en zichzelf is. De grote uitdaging is de dingen te koppelen aan een handeling. Einstein zegt: "God speelt niet met teerlingen. Neen Alfred, God is de teerling en ontwaart het spel, waarna de dingen zichzelf toelaten te evolueren met trial en error. Maar of dat dan de evolutietheorie is?" (17-02-06)

51

**Redeneren**

Irrationaliteit = bestaansveld dat enerzijds rust op veel dat men niet echt wil of kan doorgronden, en anderzijds op de dogmatisch geconstrueerde samenhang tussen de redeneringen onderling waar dat "veel" uit is opgebouwd.

De patronen, de structuren die deze samenhang vormen zijn de grondfuncties van de theorie op zich. Dit alles wordt dan gekoppeld aan en geïnspireerd door figuratieve en/of abstracte symboliek. Het gebeurt in een sfeer van geromantiseerde dweperij met ideeën, die, gefilterd door de eeuwen heen, een ongrijpbare kracht door eenvoud in zich dragen. Ook vertegenwoordigen deze ideeën de kracht zelf, en, afgerond als ze zijn, ontdaan van dubbelzinnigheid en éénduidigheid, trotseren ze elke relativerende bijgedachte.

Is irrationaliteit een teken van zwakte, zoals emotionaliteit, controle verlies over gedragsintenties en hun specifieke uitwerking op derden, de gevolgen van daden onderkennend? In hoeverre is wiskunde irrationeel en heeft irrationaliteit met abstract denken te maken?

Misschien is de enige uitweg absurd denken. (05-09-88)

*Drijft men specialisatie en normalisatie door, past men de wetten van symmetrie op alles en nog wat toe, dan is het mogelijk lichamelijke handelingen door computers te laten uitvoeren. Deze overname maakt van ons terug bloot intellect dat op zoek moet gaan. Een periode wordt bereikt, er wordt iets afgesloten. We slaan het tijdperk in van het andere doel.* (07-09-84)

De elektronica bereikt door haar fijnheid van opbouw, de controle over haar details. Een niveau dat rechtstreeks kan worden aangesloten op de cognitieve en perceptieve processen van een toeschouwer. Het blijft de kwestie de ogen van bijvoorbeeld een videokijker op het scherm te houden, niet met behulp van televisiewetten van entertainment, maar inspeland op de alfaritmes van het brein dat men kapteren wil. Omdat nu alle breinen verschillende alfaritmes vertonen, blijkt het moeilijk een grote gemene deler te vinden die

niet naar onder nivelleert. Proeven en testen geven inzichten in tolerantie en inhibitiegrenzen van toeschouwers.<sup>24</sup> Hoeveel informatie is nodig om te begrijpen, tot waar kan reductie van aangevoerd materiaal gaan en hoe compact kan die zijn? Waar treden limieten op? Welk is het punt waarop verwarring ontstaat, waarop men zich aan de

(fig. 24)



verwarring overgeeft, men loskomt van geconditioneerd gedachtengoed en opening vertoont naar onverwachte impulsen van buitenaf? (15-02-88)  
U kan via andermans wereld naar een eigen vrijheid geleid worden. (14-02-88)



Al te vaak wordt evenwicht met symmetrie verward. Verwarring naar vorm en inhoud, kan net zo goed evenwicht suggereren én zijn. De instelling van waaruit de actie tot evenwicht ontspringt is belangrijker om het gewenste resultaat te bereiken, dan de zuiver vormelijke afstraling. Deze evolueert toch normengebonden in de tijd, is onstabiel en dus onbetrouwbaar. In se is evenwicht een toestand die vertrouwen opwekt, hoe kan dit element dan rechtstreeks verbonden zijn met menselijke willekeur? Meteen wordt duidelijk dat evenwicht iets is dat boven de mens staat, dat anders gezegd, met het diepste wezen van de mens te maken heeft. Een toestand die die mens willens nillens opnieuw probeert op te roepen, heruitvindt en telkens weer verliest. Juist om de reden dat deze toestand boven de tijd staat en zich niet in ogenblikken laat inblikken.

De mens voelt dat evenwicht kàn, maar juist de actie van het opzoeken, heroriënteren ervan is een daad tegen de logica van het evenwicht. Evenwicht is er, op een bepaald moment; het is een geschenk dat tenvolle en bewust doorleefd moet worden op dat ogenblik. Het overvalt en wij ondergaan.

Men moet een net spinnen van positieve handelingen in een omgeving van actie en geloof in het eigen ik als volledigheid. (23-06-88)

(fig. 25)

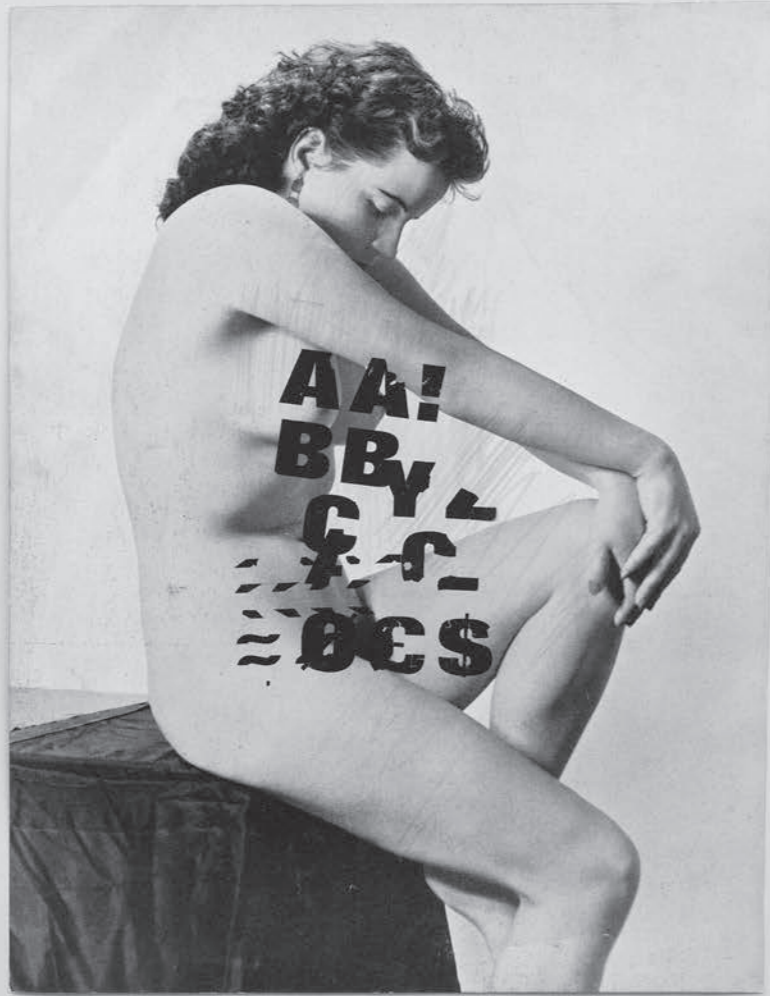

Tekenen en slapen.

1. Tekenen is mijn manier om in het centrale bewustzijn te komen.

2. Ik recupereer niet door dromen en slapen.<sup>25</sup>

3. Er zijn veel manieren van slecht slapen. (20-07-19)



Het is belangrijk een entiteit, een kracht voor u te hebben die mentaal te omringen is. Hoe groter de afmetingen, des te bevredigender de controle. Het onderwerp wordt subject maar het besef dat supprematie belangrijker is als mogelijkheid dan in de uitoefening ervan is van belang, van grote waarde. De tegenpartij draagt in zich voortdurende verandering, dat doet die kracht leven en vormt er het mysterie<sup>26</sup> van. (08-05-88)

(fig. 26)

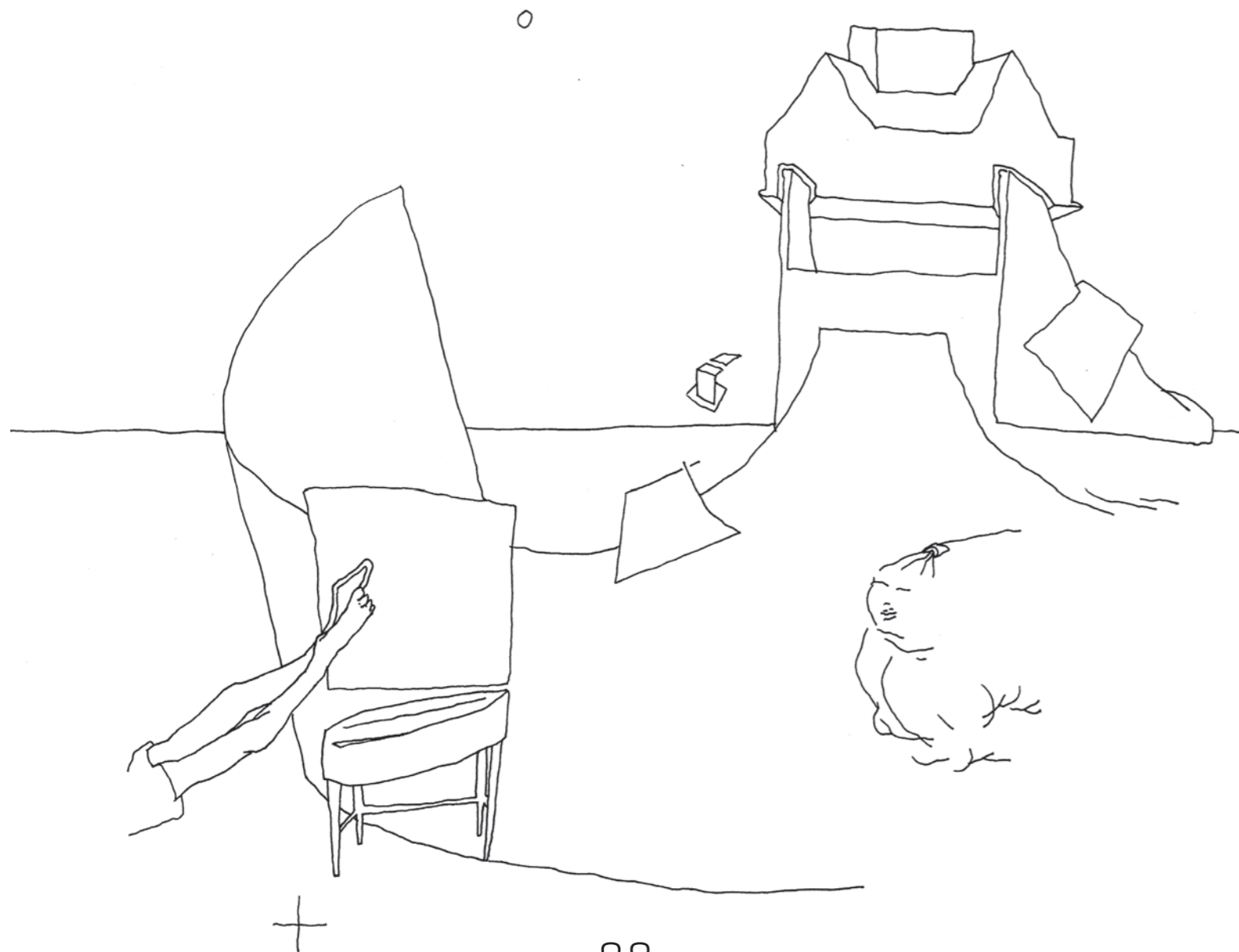

57

## Beperkte tijd

Toon ik een "goede" tekening met losse elementen op een blad papier dan maken mensen er een mindmap van. Een mindmap met een horizont is een tafereel in een vergezicht. Dit tafereel kan zich ook afspelen in een kamer. Dan is het een binnenzicht. Zonder deze twee blijft de mindmap een mandala. Beter gezegd één richting van een mandala. Of een mentaal beeld vrijgegeven aan de onmetelijke cosmos. (20-07-19)

*Ik moet proberen duidelijk te stellen dat de mogelijkheid bestaat zinvolle dingen te zeggen zonder dat ze verstaan kunnen worden. Met andere woorden moet men de weg vrijmaken voor onuitlegbare uitingen, waarvan men aanvaardt dat ze onbewust aan te voelen zijn. De onuitlegbaarheid wordt hierbij bewust aangewend om uitwegen naar overeenkomstigheden in bestaande dogmatisch verantwoorde structuren de pas af te snijden. Dit is een toegang tot vrijheid en hernieuwing.<sup>(26-02-90)</sup> Het is belangrijk regelmatig op zoek te gaan naar*

*nieuwe methodes van werken. Intuïtief gaat men voortdurend op zoek naar andere manieren van kennen. Verkenning en gebruik van het nieuwe en vertoont overeenkomsten met improvisatietechnieken van muzikanten. Vrijheid<sup>27</sup> en verse bagage zijn belangrijk.*

(fig. 27)

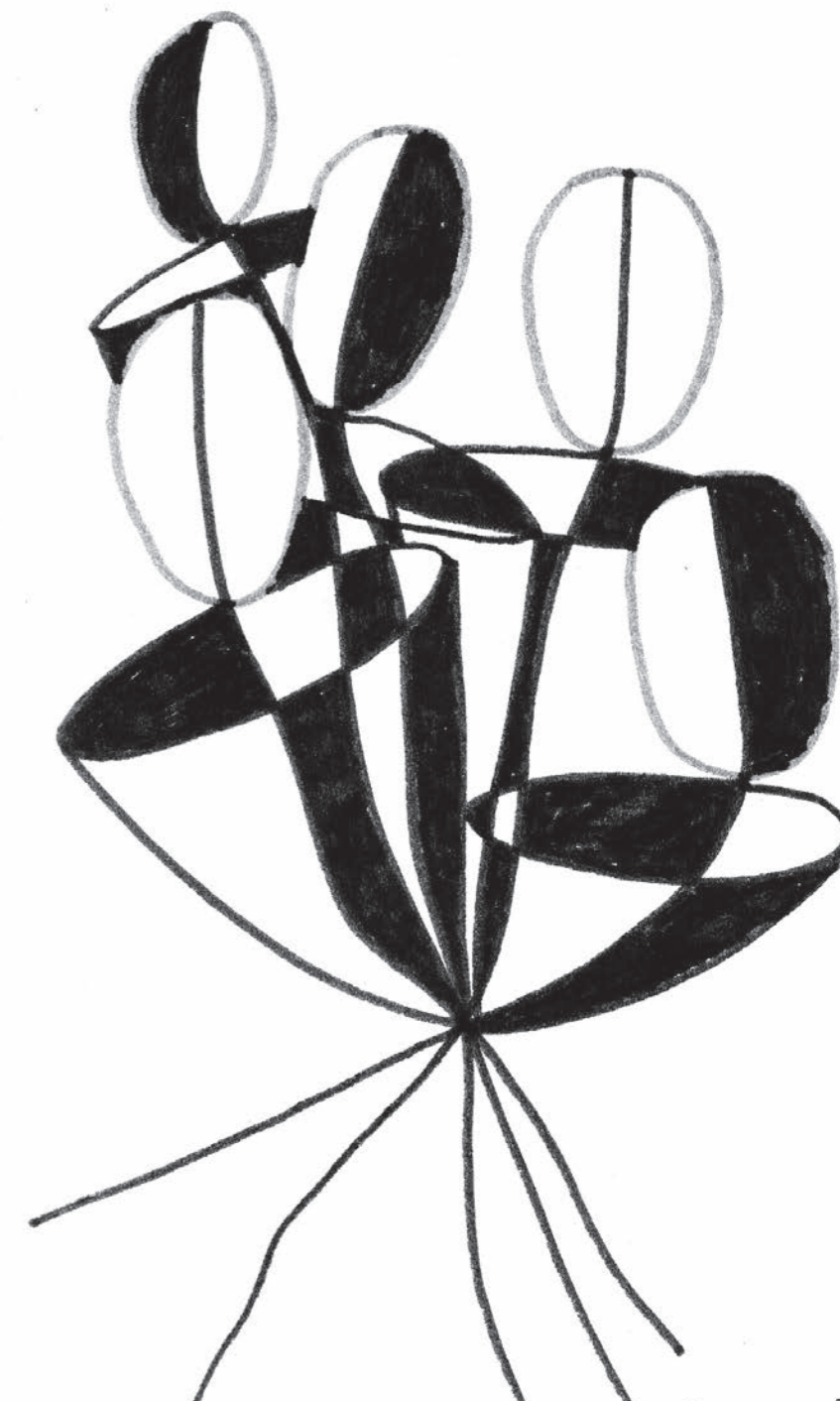

*Hoe mijn werk er uiteindelijk uitziet is het resultaat van gedachten die ik niet zeg, niet gezegd kan krijgen, niet durf zeggen. Spontaan duikt er vanalles op. Waarvandaan? Heb ik die woorden al niet eens ergens anders gehoord of gelezen? Ben ik dat? Woede, frustratie, ongeloof, onbegrip: zijn dat gevoelens? Gevoelens zijn universeel.*

*We delen meer dan we denken. Gescheiden zijn is een illusie. Sommigen willen de verbinding tussen het onzegbare en de wereld van de zintuigen vorm geven. Ze forceren verbinding omdat ze de vanzelfsprekende verbondenheid met de rest te vaag vinden.* (28-06-19)

*Ik heb een gecompartmenteerd zelf-bewustzijn. Op te vullen door het ego voorhanden, dat hopelijk het meest aangewezen is voor het moment waarop. Maar over dat laatste heb ik spijtig genoeg niet altijd de heerschappij, die best zou zijn, voor mezelf.* (03-03-06)



# 4. DE BUITENOMTREK – THE OUTER CONTOUR

VERPLEGENDE ZORG, IN MELANCHOLISCHE KRAMP  
:  
UITGLOEIEN  
:  
ACTIVATIEGOLVEN/CONNECTIONISTISCHE NETWERKEN  
:  
VIA ZENUW-VERGROTINGSFACTOREN WERKEN  
IN DE RICHTING VAN KOERSCORRECTIES;  
VAN WAARUIT KLAARGEMAAKTE HERSENGOLVEN  
BEGINNEN TE SYNCHRONISEREN.

(fig. 28)

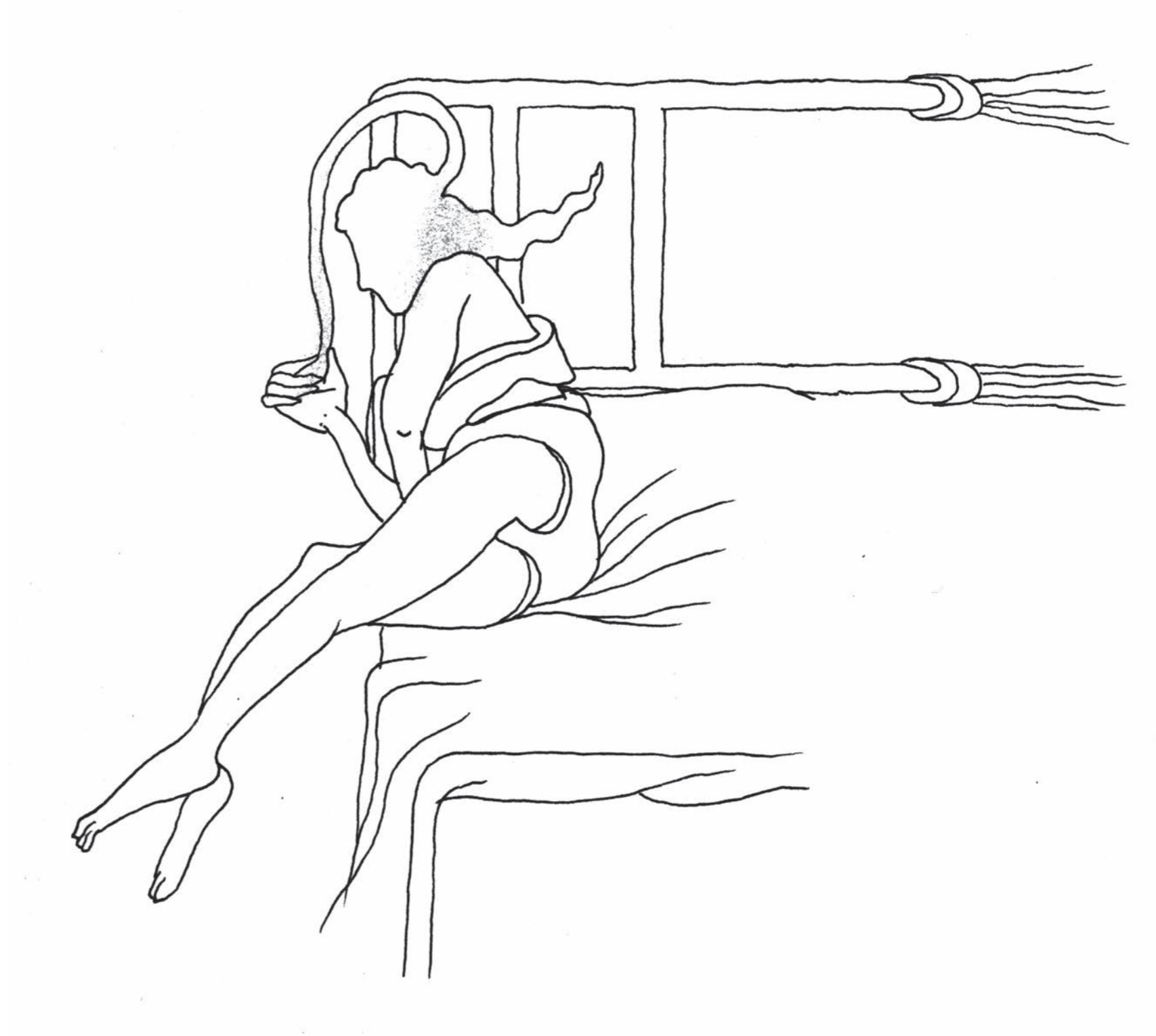

A. Melancholie is wachten op iets dat nooit zal gebeuren. Onvermijdelijk. Het onbereikbare maakt dat een toestand zonder gedaante blijft. Het is een doorschijnend omhulsel met een kern van lava, tranen, vuur, bloed en grond. De melancholie, dat wachten, is meer dan een levensvorm, meer dan een manier van leven, of een gemoedsgesteltenis, het heeft niet met iets echt in de wereld te maken. Het is een lauw bad waarin je verweekt, ongeplaagd door plichtplegingen. De melancholiek vindt hierin de perfecte tijdsopvulling, het enige constructieve is de stemming zelf. Dit voelt aan als een wattendeken van "ik" rond mezelf. Het is een verdoving<sup>26</sup> opgebouwd uit onlust die verveling en inertie een kostbaar uitzicht geeft. (25-11-98)

B. Urewut is een term uit de Middeleeuwen. Westeuropese mystici beleven deze verslindende liefde voor Het Al met een zelfopoffering die tot uitzichtloosheid leidt: zelfkwelling en zelfmedelijden worden koekoeksjongeren in dat wat ze hun leven noemen. Ze eten zichzelf op. (28-08-19)

De 12 straffen van de materie zijn: afstand, dichtheid, interferentie, verschil, harmonie, disharmonie, smelten, groeien, positionering, diepte, schittering, contact. (25-04-06)

Er zijn ook de 12 beperkingen van de materie, de 12 verdiensten van de materie, de 12 broers van de materie, de 12 zusters van de materie, de 12 aansluitingen tot de materie, de 12 ogen van de materie. De combinatie van angst en design komt hieruit voort. (08-05-06)

Vanuit het lineair georiënteerde brein ontwikkelt zich een fixatie op poëzie. Zwemend naar vloeibaar oponthoud struikelt dit brein het halfslachtige, het middel- en kunstmatige achterna. Tussen de "poëzie" van een bloem en die van de Grand Canyon staat die van een middelmatig kunstwerk. (18-08-90)





ROSA VON PRAUNHEIM  
 Die Dichterin Helen Adams: aus dem Buch «Gibt es Sex nach dem Tode?» von Rosa von Praunheim, 1981 Foto: Michael Oblowitz

...MOZA per  
 GIO...  
 Modelli: ...  
 Acconciatore di Capigliera: DANIELE BARTOLOME  
 Acconciatore di occhiali: ABRILIANO APICELLA  
 Costume: MI GORDITO

geven de gedachtengangenmanieren van Ludwig Wittgenstein een zicht in de manier waarop de doorsnee duitssprekende mens in de wereld staat. Die is heel specifiek en de grammatica waarmee betogen worden opgebouwd, de aard van de dingen die gezegd worden, onder woorden kunnen gebracht worden, bepalen de biotoop aan gevoelens en codes waarmee geleefd wordt in de duitstalige wereld.

Louis Paul Boon verwoordt de Belgisch/Vlaamse taal. Zijn verhalen verwoorden hoe het lichaam in onze kontreien zichzelf kan bezielen. Hij is origineel, aards, eerlijk. En ook vals, geniepig en autoritair soeverein.<sup>29</sup> (12-08-19)

De manier waarop Antonin Artaud door middel van zijn geschrijf de werking van zijn geest toont is Frans. De Franse cultuur, geconsolideerd door woorden en zinswendingen, geflankeerd door vertrek- en eindpunten van redeneringen, is doorspekt met esthetisch verantwoorde vormen die inzicht geven in wat Franse lichamen aan betekenis kunnen bevatten.

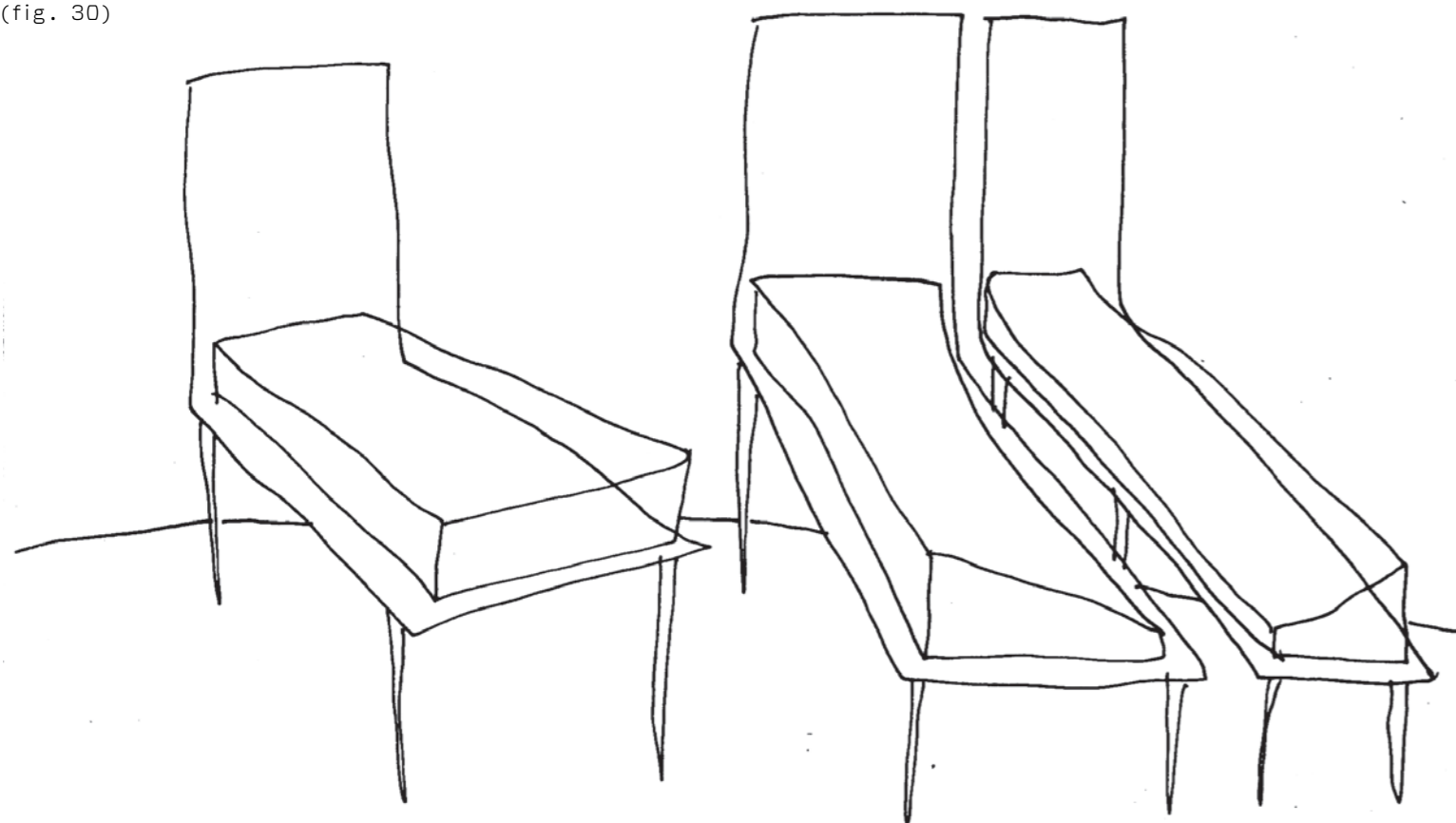

*Ik noem ze entiteiten. Beweging, evolutie, leidt alle entiteiten via onderzoek en negatieve stappen, naar iets positiefs. Slechts contact met het negatieve baart vooruitgang.* (18-06-82)

65

## Representatie

*en wereld zijn het lied van een alfabet.  
Er is de schijnwereld en de sprookjeswereld.<sup>30</sup>  
Er zijn de aarde, het vuur, het water en de lucht.  
Het is voor mij belangrijk de dingen rondom mij te  
verslijten,  
aan te passen,  
te herscheppen.  
Ze tesamen met alle voorhanden zijnde elementen  
aan de factor tijd, achtergrond, menselijke en  
wetenschappelijke verworvenheid te koppelen.  
Zo doe ik ook met ideeën, gedachten en uitspraken.*



*houdt ervan te onderzoeken op welke manier onzichtbare vormen van zelforganisatie werkzaam zijn binnen gegeven systemen. En hoe deze vormen zich telkens vastzetten op de eigen logica van dat systeem. De westerse mens, van de middeleeuwse alchimist tot de vorser in het domein van de artificiële intelligentie, probeert verstandige systemen of organismen te begrijpen, om opnieuw uit te vinden. Dit beantwoordt aan de obsessie om zelf leven te creëren, beheersing in het algemeen. Alsook om de kloof tussen denken en zijn te dichten.*

(20-12-95)

*Tesamen met het uitmoorden van diersoorten moorden de mensen de capaciteit uit hun gebreken te aanvaarden en te verwerken. Er zijn altijd goede redenen om deze of gene diersoort te bestrijden. Zoals er altijd een aanleiding wordt gevonden worden om dit of dat menselijk gebrek weg te moffelen. Na zekere tijd wordt zoveel verdoezeld dat enkel onverteerde oprispingen herinneringen oproepen aan de wezens die we echt zijn.*

*We pretenderen te veel...*(23-11-84)

*Het filosofisch fundament wankelt. De psychologie, onderhevig aan trends, wordt mode-denken. De artificiële intelligentie is de link tussen exacte wetenschap en psychologie. De filosofie zoekt naar de zin van het bestaan; A.I. zoekt naar de zin van het denken, de instandhouding van het bestaan. A.I. is de link tussen het harde en het zachte en brengt ons terug dichterbij tot wat we zijn: dieren. En geen machines die denkers tot slaven maakte. A.I. zal ons de vrijheid van de dieren weer doen proeven.*(04-08-85)

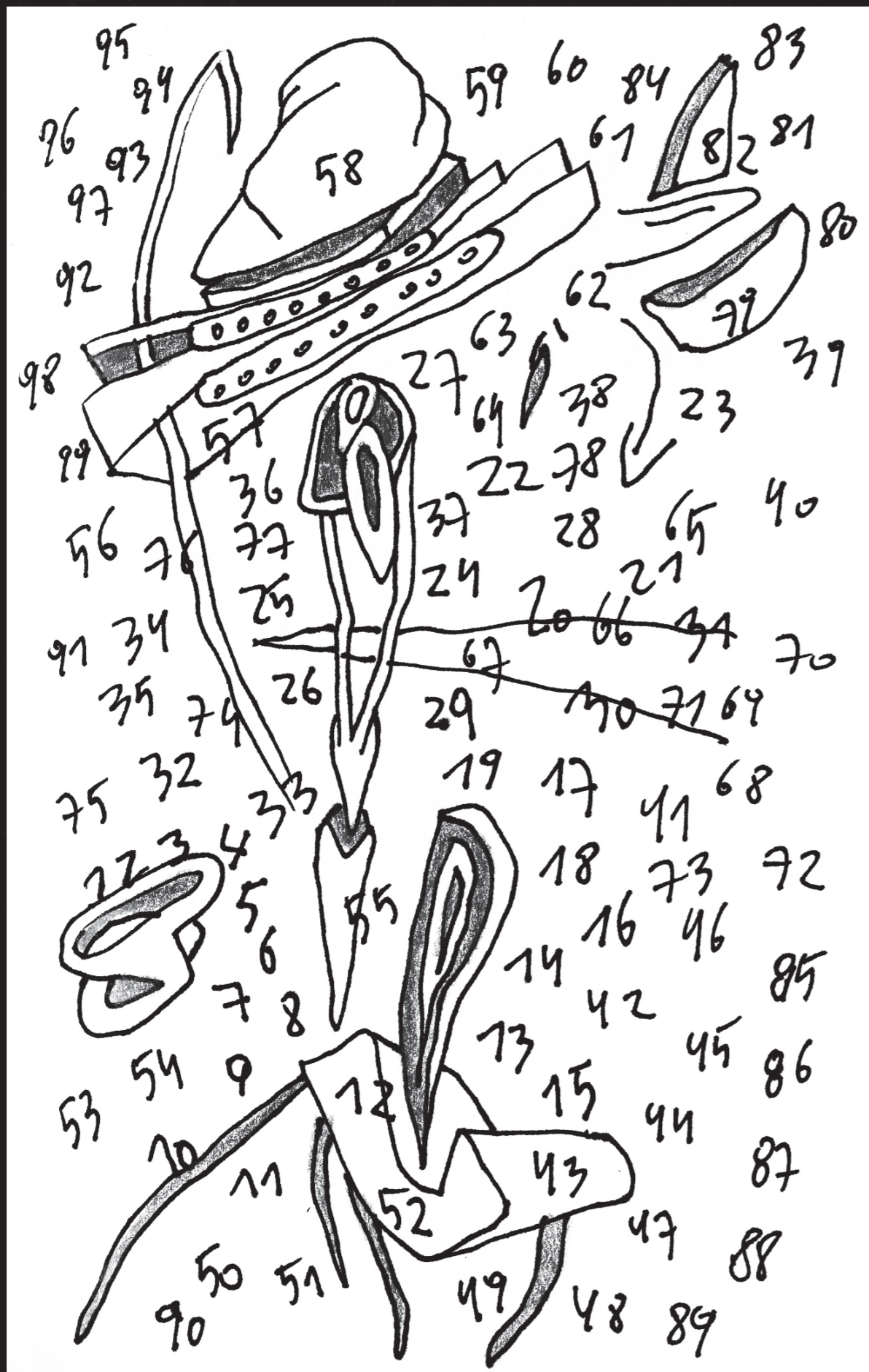

# 68

## Metakennis

- A. Kan een beeld onpartijdig zijn?
- B. Is een beeld altijd een begrip, of zijn wij principieel alleen geïnteresseerd in beelden wanneer ze begrippen worden/werden?
- C. Wij verwachten van een beeld dat het een begrip wordt, alleen zo kunnen we het bevatten en heeft het recht van bestaan. (21-06-16)

# 69

## Introspectie

Mijn introspectief programma is causaal aan zichzelf gebonden. Ik hou statistieken bij in een programma over mijn eigen gedrag. Die bevoorraden mijn afgeleide kracht, en weten wat ze weten, ze maken ad hoc conclusies. Om te smaken wat de kracht van reflectie is kan je de architectuur van reflectie bestuderen. Je zal interne fouten opgewekt zien en je zal je onderwerpen aan objectief georiënteerde cirkelvormige interpretatie. Voor en na methodes<sup>31</sup> vrijwaren ons niet van inconsistent, onzeker en onvoldragen gedrag. (01-11-87)



Hebt u dat ook, innerlijke gevechten<sup>32</sup> als oorlogen van ideeën, woorden en beelden, die bijna explosies<sup>33</sup> van uw brein tot gevolg hebben? Kan u op een plaats blijven staan zonder te bewegen, terwijl gedachten u in de grond zuigen, een implosie van uw innere zelf? U leeg achterlatend, en ongelooflijk waardeloos? (17-05-87)

(fig. 32)



(fig. 33)

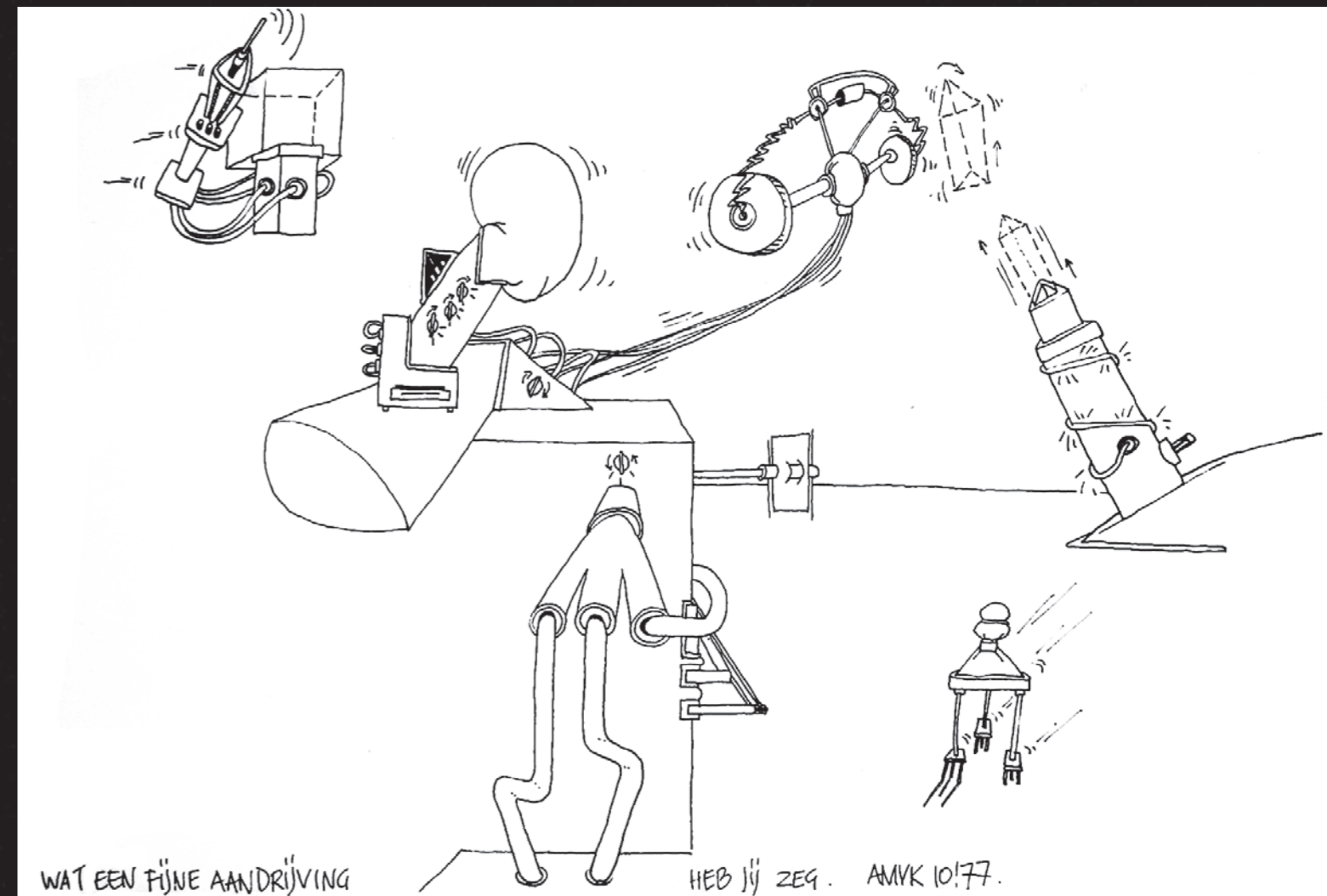



Een evenwicht te vinden  
 tussen dwang en vrije keuze,  
 tussen thuis en buitenwereld,  
 tussen eenzaamheid en informatie,  
 tussen narcisme en liefdadigheid,  
 tussen egoïsme en geven,  
 tussen spanning en deemoed,  
 tussen liefde en koppigheid,  
 tussen aanrakingen en isolement,  
 tussen stilte en infiltratie,  
 tussen opgenomenheid en trots,  
 tussen schizofrenie en normaal,  
 tussen klaarte en beneveling. (08-03-82)

Voortdurend op zoek ben ik naar nieuwe systemen  
 tussen reeksen.  
 Reeksen beelden,  
 reeksen woorden,  
 reeksen begrippen, alle reeksen. Die reeksen worden  
 tesamen met hun systemen obsessies en komen  
 uiteindelijk in een geordend systeem ten val.  
 De gebruikte elementen, waaruit de systemen in  
 breedste zin bestaan, komen telkens onder een andere  
 vorm weer aan de oppervlakte. (01-02-83)  
 Met gevonden structuren en onderverdelingen allerhande  
 kan men verbindingen maken, in sync, uit sync.  
 Men kan verzamelingen, golven, overeenkomsten en  
 onverenigbaarheden in random activaties laten botsen  
 en mogelijke verbanden doen oplichten. Ter loswrikking  
 kunnen die aangewend worden. Mits in bruikbare  
 mentale of andere werktuigen<sup>27</sup> omgezet kunnen ze de  
 soort doen evolueren. (22-10-19)

**Beperkingen**

(fig. 34)



Het gebrek aan mysterie, het oplossen van alle mysterie<sup>34</sup>, dat zijn oorzaken van moedeloosheid. Het is na de doorgronding dat de moedeloosheid, de verveling komt. Het nu is zó doorgrondelijk, zó vatbaar, zó vrij en tegelijk dwingend dat het de naam God zou kunnen dragen. Het is het enige veld van het bevattingsvermogen dat actie bevatten kan.

Men beseft die actie vanuit een verleden en toekomstig standpunt, simultaan. De beslissing tot non-actie op een moment dat de reden tot een daad helder is, tesamen met de reflectie dat de daad wenselijk en nuttig geweest zou zijn, maakt de uitvoering van dit besluit tot het enigma dat verveling heet. (13-01-88)

# 5. DE WAARDE VAN DAT WAT VOORTDUURT – THE VALUES OF THE CONSTANTS

VERPLEGENDE ZORG, EN VLOEIBARE OPNAME

:

NEERSLAGEN

:

REPRESENTATIE VAN CONCEPTEN EN ASSOCIATIES

:

ONDERZOEK NAAR GEDRAGSINSTALLATIE,  
GERICHT OP INDUCTIE ZOWEL ALS OP HET  
RESIDU: EEN TORPEDO GERICHT OP HET VOLLEDIGE  
INSTRUMENTEN PAKKET; VAN WAARUIT OMKEERBARE  
MODELLEN VAN VERLEIDING ONTSTAAN.



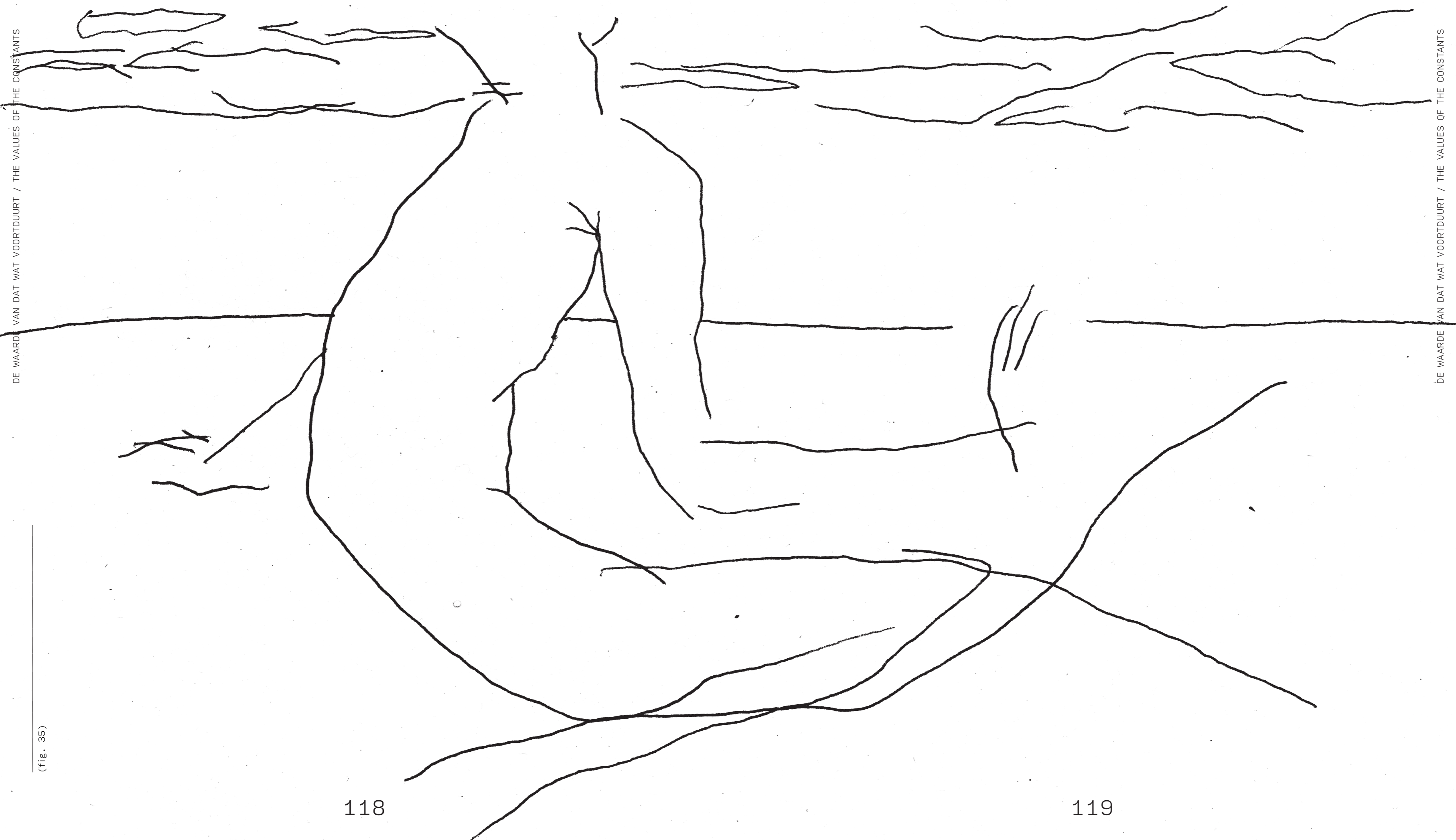



(fig. 36)

*Eenheid is precies datgene wat een open wereld niet nastreeft en ook niet wil (kan) verwerkelijken.<sup>35</sup>*

*Eenheid = uniform = gestold.*

*:*

*De wereld<sup>36</sup> = pluriform = goed, mooi, bevrijdend*

*:*

*De wereld = vloeibaar = onslecht = moeilijker om in te leven = complex*

*Heelheid is van vóór de eerste wereldoorlog.<sup>(01-01-19)</sup>*



Een periode wordt bereikt, er werd iets afgesloten. We slaan het tijdperk in van het andere doel. Eerst werd kunst een ideologie, nu is het een economische techniek. Krijgt dus een andere invulling al naargelang het tijdsgewricht. (01-01-19)

De op associaties berustende, beluste, ideeënvorming leidt lijnrecht in de richting van een algemeen veld waar waarheden en zekerheden geen tijdelijke doodoeners meer uitmaken. Maar door hun afwezigheid een leegte van voldoening creeëren bij het besef van elk moment dat losse en kompromisloze ervaring is.<sup>37</sup>

(fig. 37)

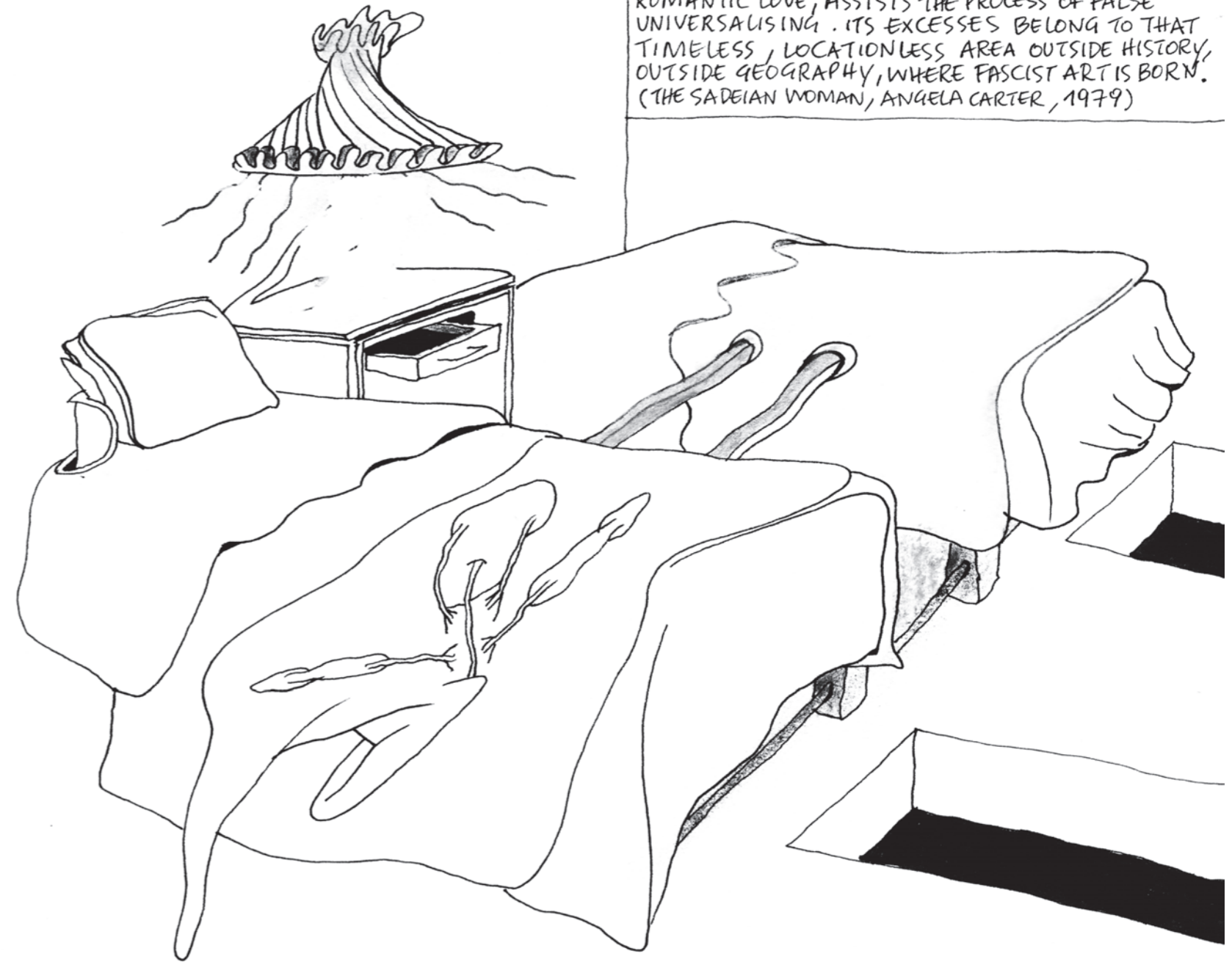

PORNOGRAPHY, LIKE MARRIAGE AND THE FICTIONS OF ROMANTIC LOVE, ASSISTS THE PROCESS OF FALSE UNIVERSALISING. ITS EXCESSES BELONG TO THAT TIMELESS, LOCATIONLESS AREA OUTSIDE HISTORY, OUTSIDE GEOGRAPHY, WHERE FASCIST ART IS BORN. (THE SADEIAN WOMAN, ANGELA CARTER, 1979)



SHINING MOMENTS 2003  
(DEFINE YOUR WORLD. TOTAL SOLUTION)

AMVK.12.03-01-02.04.



*Slechts de associatie blijft over,*

*daar waar het ontbreken van een vooraf ingenomen standpunt een wellustig gevoel van macht over de realiteit schept. Realiteit heeft aldus niets met het idee, een plan te maken.* (24-05-81)

*Via het onredelijke van mijn relaties tussen onderwerpen en de indeling waaraan ik ze onderwerp, beroer ik speciale aspecten van de realiteit. Ik vind op deze manier alleszins de aspecten van het begrip betekenis.* (07-05-82)

*Bepaalde verbindingen die de realiteit op een zeker tijdstip niet toelaat, dienen desalniettemin gemaakt te worden. Artificieel komen ze dikwijls over, geforceerd, gewild, gewaagd.*

*Keer u niet af, dit gebeurt vanuit de diepte, vanuit een niet weg te drukken behoefte. Beelden dringen zich op, hun combinaties ook. Hoe twijfelachtig en gevaarlijk dubbelzinnig, zowel naar waarde als uitzicht, ze ook mogen zijn – ik dien me daarbij neer te leggen. Wanneer deze verbindingen uitgerekte worden in mijn tijd, zijn het reizen die ik voor u maak, ten koste van mezelf, en ze zouden prachtig moeten zijn.* (27-06-90)

*In de loop van de jaren voel ik me meer en meer gedreven naar de stelling dat kunst, een derivaat moet zijn van, een aanleiding moet zijn voor, of een ontwerp moet zijn tot bezweringsrituelen.*

*Duidelijker: kunst als bezweringsritueel.* (29-12-94)

Gegeven de waarschijnlijkheid van de gebeurtenissen en de waarschijnlijkheid van hun versmelting, is het nodig de mogelijkheid tot versmelting van elk van de gebeurtenissen te overwegen. Op deze manier bekomen we een inwendig, verinnerlijkt, binnenproduct. (05-01-81)

Een werk kan je zien als een emotionele begrippenset gevormd aan de hand van door mij gekende en van mij voorhanden zijnde informatie. Ik verander die, transcendeer die tot instrumenten die mij een nieuw doorzicht geven in werkelijkheden en redenen van bestaan. (27-06-11)

Waarneming en bespiegeling worden ideeën die in de lucht zweven, dwingend in die mate dat de leegte een geërotiseerde ordening (structuur) wordt. (12-08-11)

De beschaafde omgangsvormen die dankzij de formules van toegestane communicatievormen een soort subplateau van communicatie beschrijven – laten ons toe persoonlijke en intuïtieve drijfveren en reacties te verbergen en ze onschadelijk te maken. Reeds alvorens ze aan de oppervlakte komen.

In vertrouwelijke sfeer laat men de remmen dan los. De computer nu neutraliseert al deze zwaar om dragen hypocrisie door ons te confronteren met een taal die tegelijk simpel is, volledig en afstandelijk. En toch onder de oppervlakte woelt.

De computertaal is een catalysator van agressie, weerzin, minachting, en haat die vanzelf ontstaan in gebieden met teveel mensen, met teveel verschillende mensen. Te weinig eenzaamheid, teveel contact. De inhibitiegrens bestaat. Dit is het punt waarop men de indrukken en de corresponderende gevoelens niet meer verwerkt. De maatschappelijke evolutie verplicht om altijd met meer en andere mensen te maken te hebben. Het nuchtere van de computer is een mooi schild. De ontduubeling naar een parallel bestaan, de situatie waarin de mechanisch analyseerbare intelligentie aan een machine wordt toevertrouwd gebeurt ten voordele van de ontginning van de intuïtie. Uitgaande van de stelling dat het gevoel het toppunt is van verstand en dat de intuïtie de versmelting is van denken en gevoel, ontdekt men dat creativiteit het punt is waarop denken overgaat in gevoel. De tussenflits is het niets waaruit iets ontstaat. Toeval, anarchie en vrije wil zijn niet te verenigen met voorgeprogrammeerde kennissystemen.

*Artificiële intelligentie brengt ons dichterbij tot wat we zijn: dieren en geen machines met het denken als meester. Artificiële intelligentie zal ons de vrijheid van de dieren weer doen proeven. De wereld van de computer heeft dezelfde textuur als geloof en metafysica.*

*De wereld van de computer heeft dezelfde textuur als geloof en metafysica.*

*De cirkel is rond.*

*De exacte kennis versmalt zich weer met  
parallele werelden.* (30-05-87)



78

**Nieuwe Concepten**

(fig. 38)

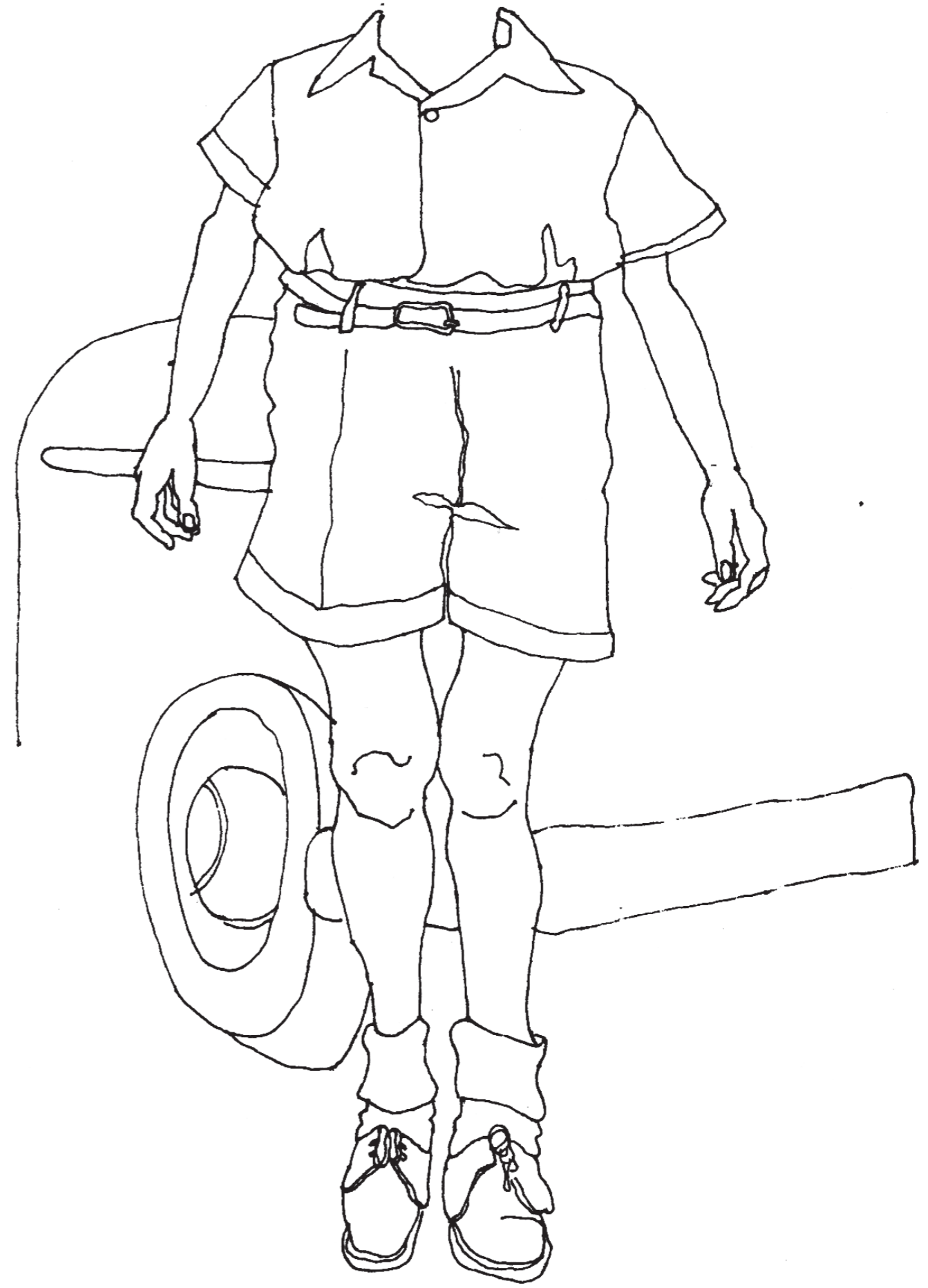

Een boodschap brengen blijkt overbodig. Het is vooral belangrijk een nieuw terrein in de intelligentie aan te raken. Het is de bewustwording<sup>38</sup> iets verder drijven en dit door de creatie van beelden, dingen en sferen die de omgeving ervoor scheppen.

Beelden kunnen, als ze onvoorspelbaar en verrassend zijn, inzichten worden.<sup>(03-06-78)</sup>

Men kan ze gebruiken om concepten te veranderen, om geloven om te keren, om nieuwe werelden op te roepen.<sup>(25-08-13)</sup>

## 79

### Materiaal

Sorteren.

Elimineren.

Combineren.<sup>(17-09-81)</sup>

Wil is machtswil.

De enige macht is wilskracht.<sup>(17-09-88)</sup>

De materie is hetzelfde als de geest, doch onder een andere bestaansvorm. Het geheim, of het niet-geheim, is in de materie.

De bestaansvormen, hun diversiteit en de aard ervan, het aantal, het niet-aantal, zijn de onderwerpen, te bestuderen.<sup>(27-09-89)</sup>

## 80

### Schaars

zijn de gedachten, ze komen tot mij via het doen. Niet andersom. Het is alleen de kwestie die omstandigheden te creëren waarin de juiste dingen gedaan zullen worden. Misschien is het wel zo dat creatieve gedachten en de "diepte" die we ervaren een soort radiogolven zijn die rond ons hoofd en ons lichaam hangen. In de zogezegde ziel, of karma, of aura dieren ze.<sup>(23-08-97)</sup>

Het is in die ruimte buiten ons dat gedachten kunnen samenkomen en elkaar aanraken. Als in een digitale wolk bevatten ze persoonlijke en algemene inhoud. Het geheugen dat is een andere zaak. Daarvan zit de zetel in onze hersenen.<sup>39</sup> Herinneringen zetten zich ook vast in ons vlees, in het bindweefsel van onze gewrichten. De zwaarte ervan geeft tegenbeweging en doet voorzichtigheid, wijsheid en kalmte ontstaan; ook beschouwing en het zogezegd verstand van de jaren. (04-09-19)

81

**Beschikbaar**

(fig. 39)

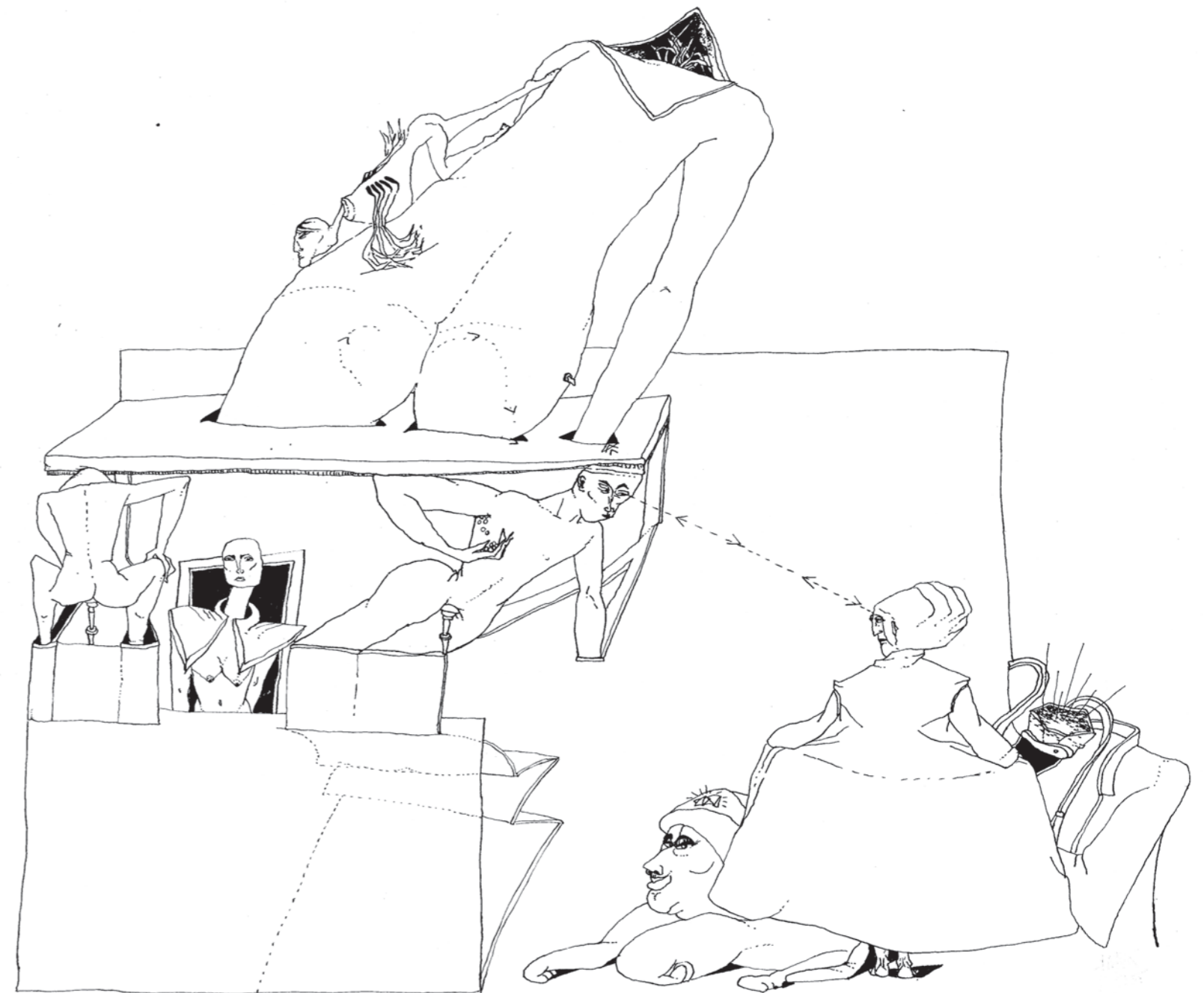

Bedwelmd door verstand, abstractie, woorden en begrippen, kan ik, analoog aan de werking van het orakel van Delphi, deze multiinterpretabele verzameling noodwendigheden aanbieden. Maak er gebruik van. Ze zijn er voor u. (04-02-90)



Terwijl ik me bedien van het figuratieve,  
schik ik  
de dingen,  
de vormen,  
de kleuren,  
de compositie,  
op zo'n manier dat een abstractie ontstaat.  
Die abstractie is los-gekoppeld van intrinsieke  
betekenissen, in die zin dat ze betekenis niet  
als eind-punt hanteert doch als een plastisch  
materiaal, als attractor van clusters van  
eigenschappen die in hun optelsom zichzelf  
vereenvoudigen naar het symbolische. Dit is een  
abstractie die losgekoppeld is van de intrinsieke  
betekenissen die zowel symbolisch als visueel  
interpretatief aan de verschillende elementen van  
de voorstelling verbonden zijn. Die abstractie  
vormt een atmosfeer die ik situeer in de mystieke  
wereld, in de wereld die gemaakt wordt met  
gewaarwordingen van eenheid, harmonie en  
versmelting met de omgeving. En ook met het al.  
Concentratie en betekenis worden één. (13-01-00)

*Kunst is liefde is tijd wordt geld.*<sup>40</sup><sub>(13-05-19)</sub>

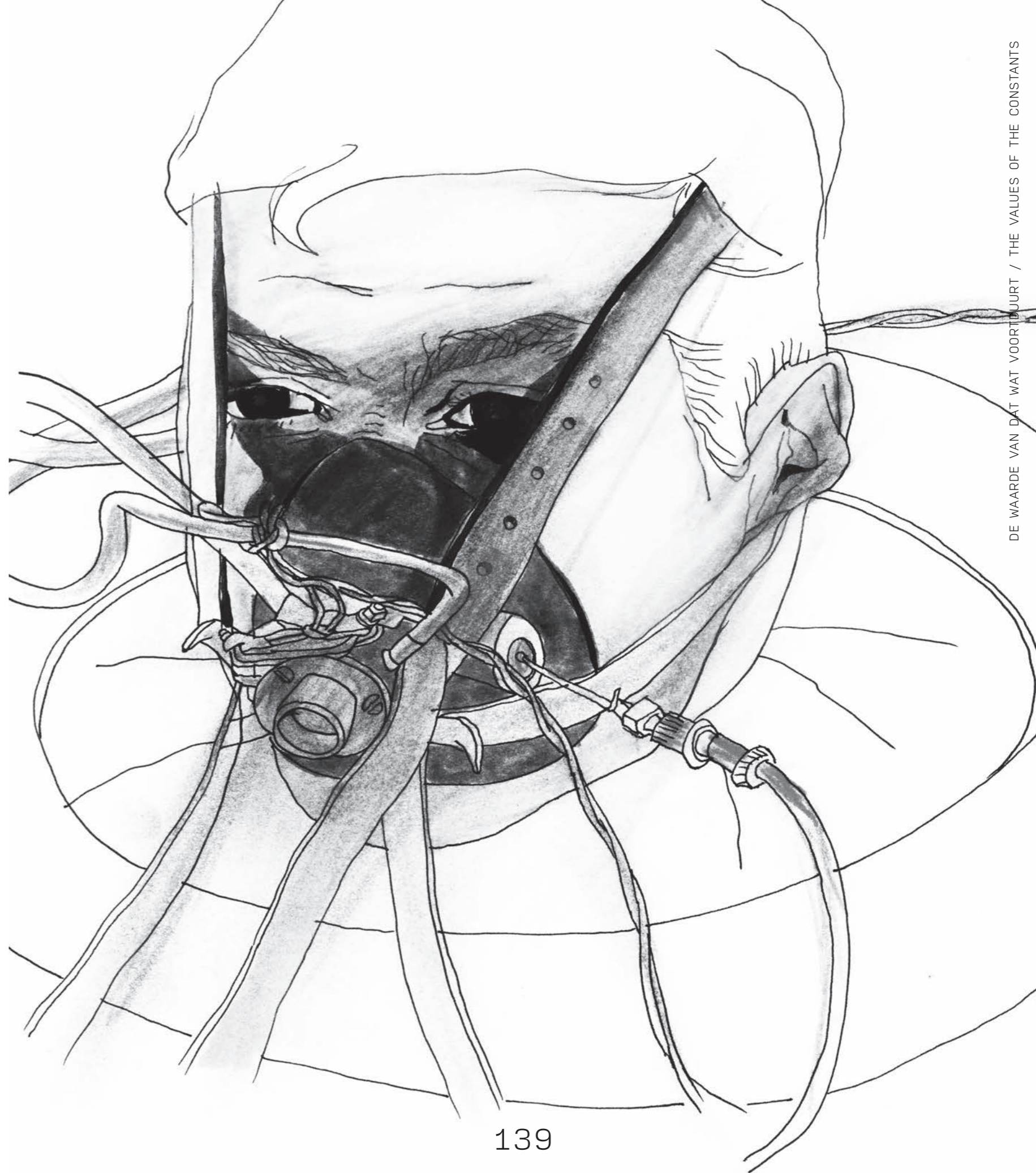



houden ervan te onderzoeken op welke manier onzichtbare vormen van zelforganisatie werkzaam zijn binnen gegeven systemen. En hoe deze vormen zich telkens vastzetten op de eigen logica van dat systeem. De pogingen van de westerse mens, van de middeleeuwse alchimisten tot de vorsers in het domein van de artificiële intelligentie, om zelforganiserende systemen of organismen te begrijpen en te construeren, beantwoorden aan de obsessie om zelf "leven" te creëren en te beheersen. Alsook om de kloof tussen "denken" en "zijn" te dichten. Binnen een cultuur die eeuwenlang door mannen gedomineerd is, is ook het "vrouwelijke" een blinde vlek binnen de bestaande wetten en systemen een "gat" in de heersende talen en identiteitsconstructies. Ik onderzoek supra-morele verbanden in de hedendaagse maatschappij tussen seks en technologie. (21-07-12)

is gelijk aan omkeren. Het is dat wat afstoot en vanzelfsprekende mediale ontaarding uitstraalt, transformeert tot een studie-object. Dit gebeurt door aantrekkingskrachten te veranderen in abstracties. (07-07-11)

Bij ons in het Westen kunnen de dagelijkse dingen sedert de val van de atoombom op verschillende snelheden evolueren. De vooruitgang heeft zich vertakt en is gesplitst in verschillende banen van beweging. Die lopen soms parallel, soms botsen ze, en kruisen doen ze ook. Vanaf 1945 gaan de dingen hun gang zoals de manieren van de Bebop muziek. Tijdens die atoom-ontploffing is veel energie vrijgekomen tesamen met een even grote hoeveelheid antisade. Antisade is creativiteit die niet aan de zichtbare oppervlakte komt. Onder extreme omstandigheden vindt Antisade in de kunstwereld spontaan plaats. Kunst en antisade werken supplementair. Komen ze met elkaar in contact, dan verandert het realiteitsconcept en lossen ze elkaar op. Tijdens dit verhelderingsproces komt bijzonder veel niet gerichte energie vrij, in een flits van duisternis of kleur.



Als de sociale druk hoog genoeg is, geldt het omgekeerde: niet gerichte energie transformeert in kunst en nieuwe antisade. Dit gebeurde dus bij het vallen van de Eerste Atoombom, het moment waarop het Spontane Parallellisme concreet – waarschijnlijk – is ontstaan. Bij dit creatieproces is het onmogelijk om slechts één van beide te doen ontstaan. Cultuurwetenschappers stellen zich dan ook de vraag waar de antisade die bij de val van de atoombom ontstond, gebleven is. Het is niet ondenkbaar dat er volledige artistieke constructies – en dus ook meesterwerken – uit antisade zijn opgebouwd. Zolang de tegengestelde werelden niet met elkaar in aanraking komen, kunnen ze perfect naast elkaar bestaan. Die hypothese klinkt aannemelijk, want we kunnen – per definitie – maar een klein deel van het artistieke patrimonium langsheen de gesubsidieerde kanalen leren kennen. Lange tijd werd verondersteld dat er zich evenveel kunst als antisade in het kunstcircuit bevond. Maar de geïnteresseerde gaat er nu van uit dat vrijwel alle antisade kort na de atoombom verdwenen is. Zonder dat nog onbekende mechanisme – een vorm van nihilisme – zou het spontane parallellisme zelfs niet meer geweest zijn dan een wolk energie. Bij het vallen van de atoombom zou bijvoorbeeld net iets meer antisade dan kunst kunnen zijn ontstaan. Juist na de dropping was de economische conjunctuur veel

te laag om voldoende staten van alertheid te genereren, zodat antisade en kunst weer in elkaar opgingen in een annihilatieproces, maar dan met uitzondering van een overschot aan moderne kunst: daaruit werd dan het hedendaagse algemeen bekende cultuurhoofdstuk opgebouwd. Dit is een pleidooi voor onvoorspelbaarheid en tomeloze creativiteit. Er is kunst die nog niemand verstaat, die is er voor de volgende soorten. Maak dingen die je zelf niet begrijpt maar waarvan je weet dat ze juist dus waar zijn. Het predikaat “goed” zegt niets. Vervang dit door lustgevend.<sup>41</sup>

Blij maken en steunen.<sub>(30-03-03)</sub> en <sub>(20-07-19)</sub>

(fig. 41)

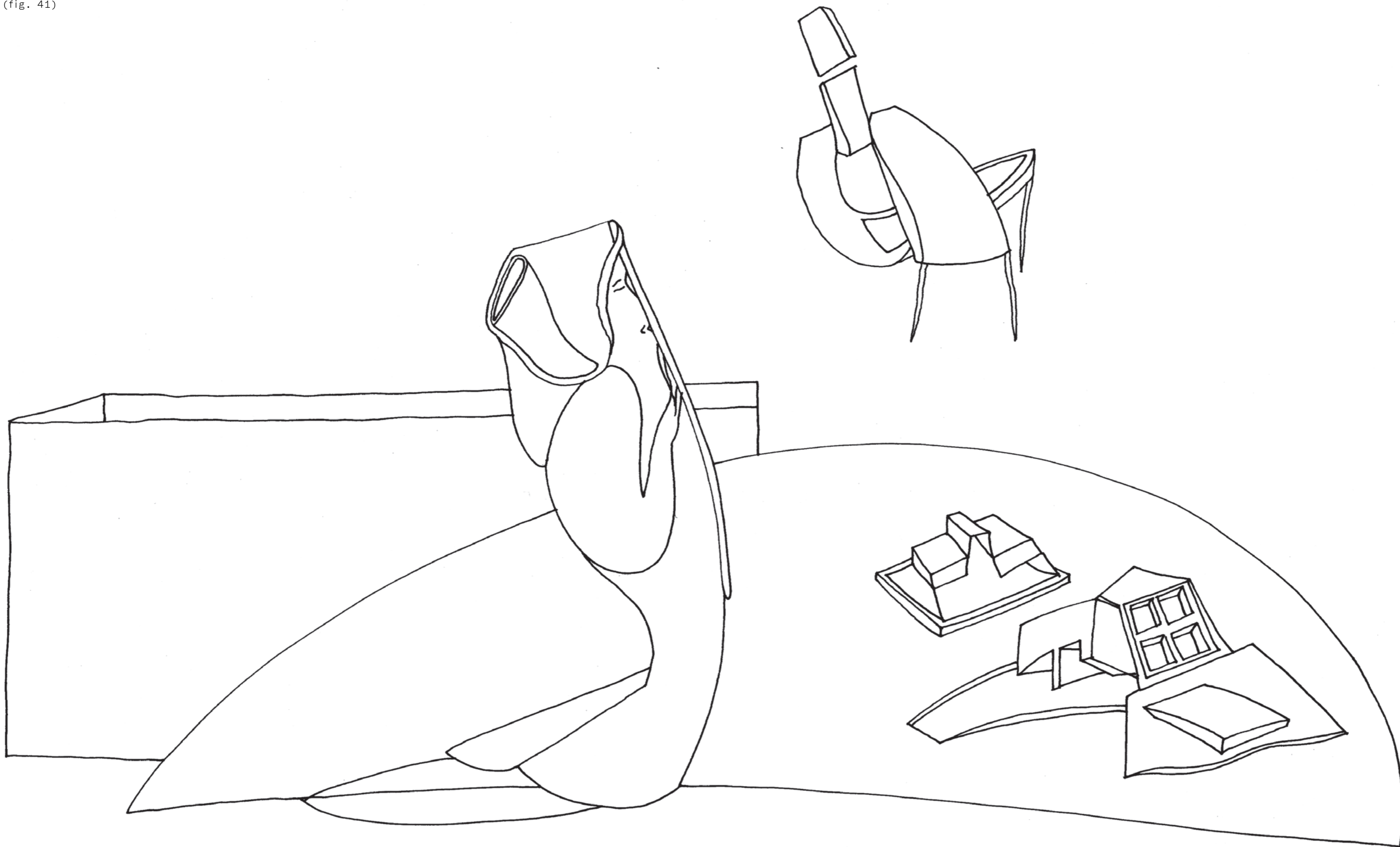



(fig. 42)

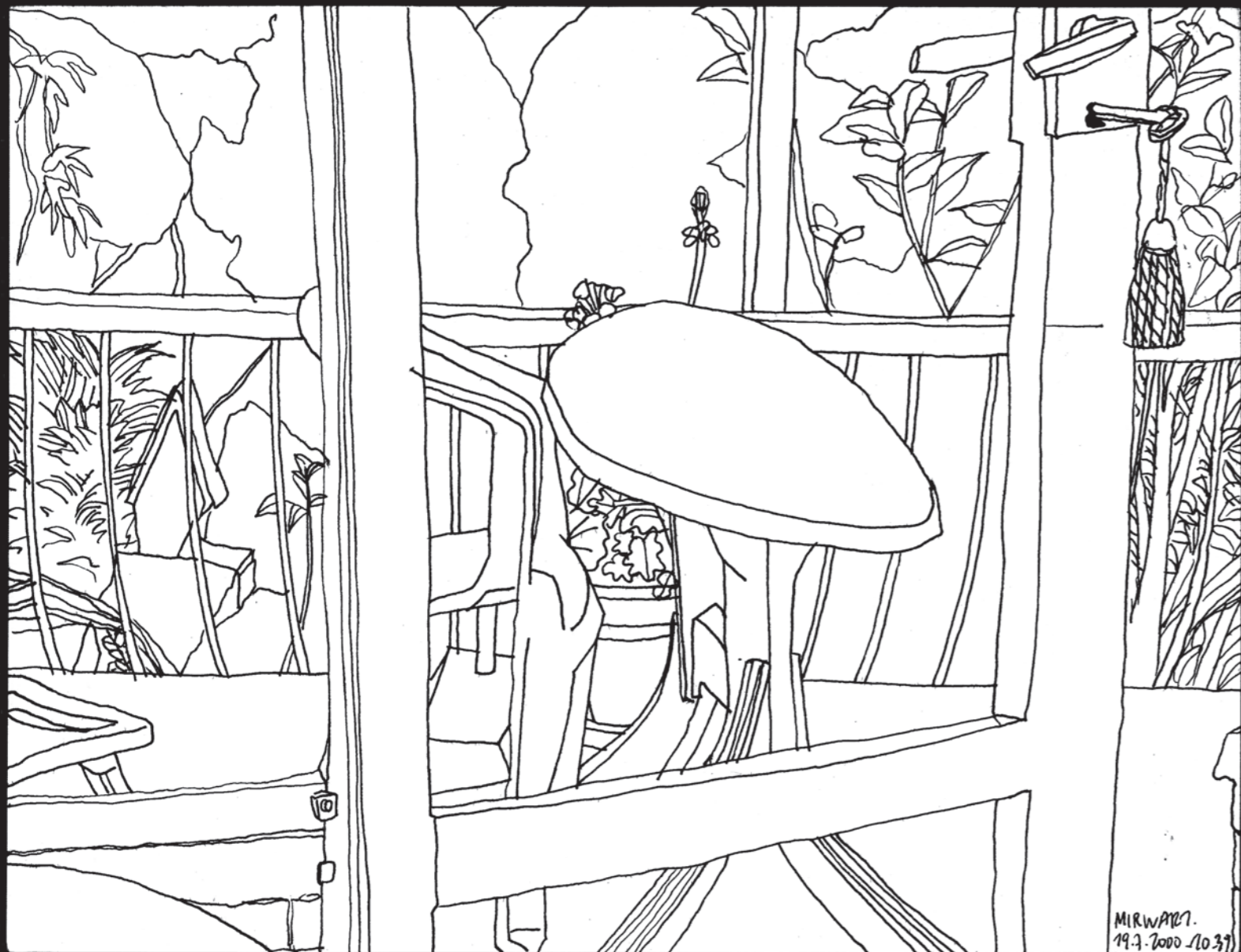

(fig. 43)

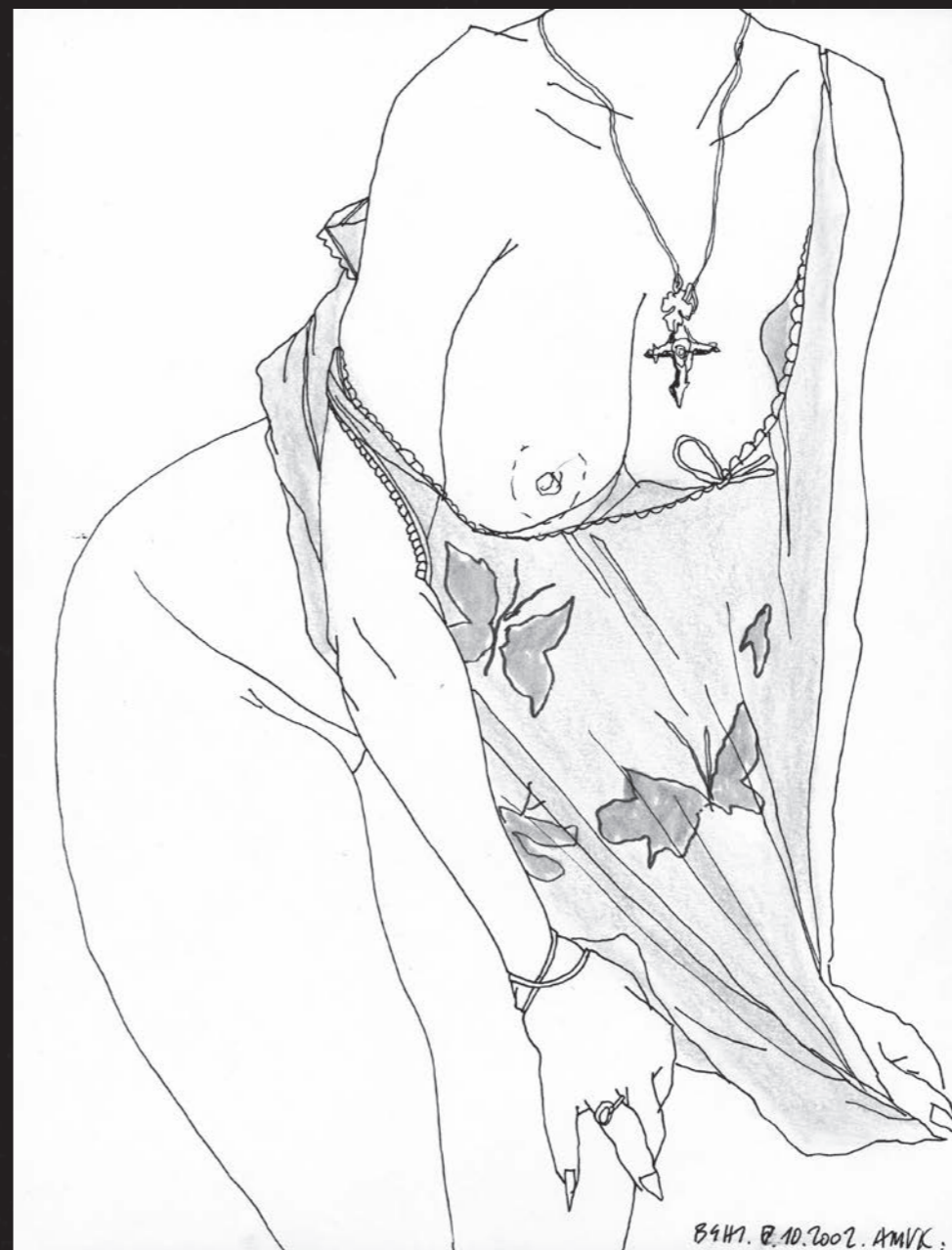



Na de juiste ingrepen is deze persoon in staat, zonder bijbedoelingen noch opportunistische berekeningen, contact met anderen op te nemen, met een openheid die van elke communicerende handeling een verrukking maakt. En er een opbouwend element van maakt in het eigen leven. Deze staat van onvijandigheid creëert een atmosfeer waarin mijn lichaam beantwoordt aan de geest erin. De beweging instinct-verstandrede wordt overbodig. Mijn lichaam reageert direct, zonder innerlijke codes.<sup>42</sup> Ik beheers mijn eigen natuur, in vanzelfsprekende vrijheid. Verstandelijke ontleding van elkaars daden wordt overbodig, die worden één met het steeds veranderende en zichzelf bepalende universum.<sup>43</sup> (27-05-76)

Als volwaardige vrouw ontplooi ik mij in vrijheid binnen de afgelijnde, beperkende bakens van een bestaande structuur. Er moeten hoeken zijn om scherpe punten, richtlijnen te formuleren, in spiegelende, tegengestelde zin. Chaos is mijn element en wil de gemeenschap mij zien en horen, moet ik toch enige tegemoetkoming doen: de voor de omstandigheid beschikbare belijning aftasten, uitproberen, opvrijen, doorbreken, ontkrachten en overstijgen. En dan kan het spel pas echt beginnen.(09-07-90)

Essentieel is het de capaciteit herinneringen te verdringen, te stimuleren. En dat gaat over herinneringen die zowel in de bewuste als onderbewuste lagen van de perceptie<sup>44</sup> resideren. Het is essentieel voor de constante aanpassing en ontwikkeling van het individu in een wereld die in zijn veelheid aan mogelijkheden en bruikbaarheden om de ontvouwing van nieuwe wegen vraagt. (03-08-90)

Een generatie neemt haar problemen mee, een heel leven lang. Ze verwerkt ze, ze pluist ze uit, ze veralgemeent ze, ze institutionaliseert ze. De schuif van 1 generatie sleurt alles gezamenlijk mee, de verzinsels, de idee-fixen. Tot aan de dood. In economie, politiek en kunst. En zo wordt alles toch nog anders en anders. (04-08-79)

(fig. 44)

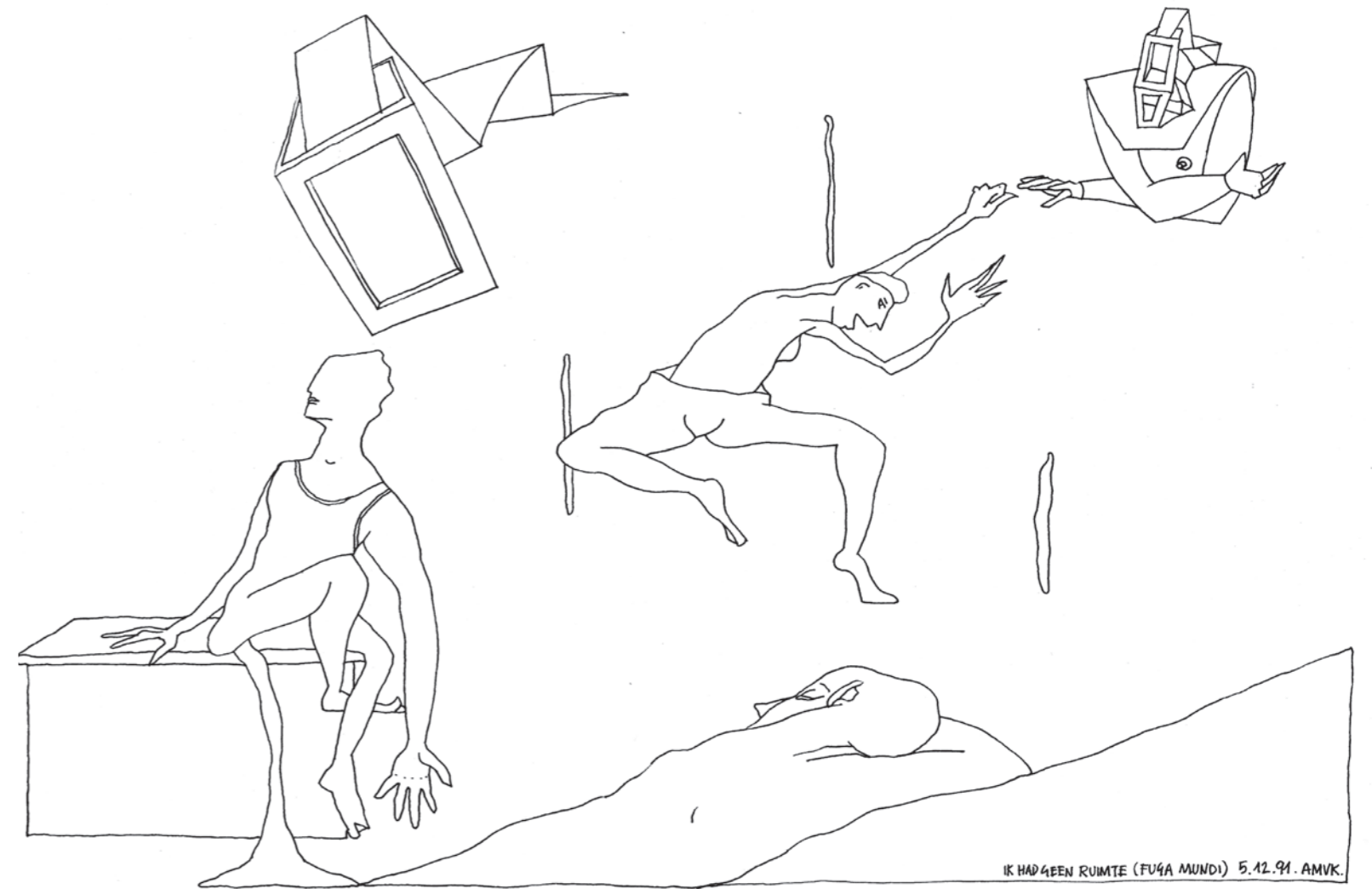

IK HAD GEEN RUIMTE (FU4A MUNDI) 5.12.91. AMVK.

Nalatigheid en kwade wil zijn twee vormen van onwetendheid. Wanneer onwetendheid bewust gecultiveerd wordt is het domheid. (13-05-19)  
 De duivel voelt zich slecht omdat hij de duivel is. Hij wil dat iedereen zich even slecht voelt als hijzelf... Schadenfreude, dat doet hem lachen. De duivel voelt zich slecht omdat hij weet dat zijn isolement het gevolg is van zijn hoogmoed. Zijn misstap is geen gevolg van domheid maar van verkeerd gebruikte intelligentie. Hij is de vrije wil op een berekenende manier aangewend: opzettelijk de dingen strategisch in een bepaalde richting verdraaien. Uiteindelijk draaien de dingen zich steeds terug tot hun natuurlijke weg en blijft de manipulator verweesd naast het pad achter, stilstaand, nog slechts in staat de natuurlijke gang der dingen te observeren. Zijn enige tussenkomsten kunnen er nog steeds in bestaan pootje lap te doen of onbestaande zijwegen te simuleren. Waar anderen dan ook voor kunnen vallen. Het groot verdriet van de duivel is dat wij ons kunnen herpakken, er is altijd een weg terug. Hij daarentegen is een abstractie en als dusdanig onomkeerbaar. Hij kan zich als een vlieg op vele dingen neerzetten, er in dringen, echt doordringen is onmogelijk. Romantici plegen hem op te zoeken in zijn dimensie, kunnen slechts plat geslagen en radeloos aan de invloed ervan ontkomen. Maar zoals gezegd:



*Er is altijd een weg terug.* (04-08-06)

*In de beperking toont zich de meester, in de verbinding toont zich de meesteres.* (28-02-90)  
*Krijgt dat wat men wil dat er is (tijd-voortgang) een bestaanswijze, een gezicht, een vorm die aangepast is aan het denken dat zich erin verdiept, dan wordt dat iets "menselijk", antropomorf, wat ons de mogelijkheid geeft te denken dat het te beheersen valt.*

*Wat binnen de denkruimte van de persoon die het voor zichzelf uitvond, natuurlijk wel opgaat. Voeg daarbij het feit dat men zulk een oplossing (beperking) gemakkelijk aan anderen kan opdringen, omdat het daadwerkelijk een oplossing lijkt die veel vereenvoudigt in de onmiddellijke omgeving van leven en niet-leven, doen en niet-doen.*

Dan veronderstel ik dat het menselijk denken zich de overtuiging aanpraat dat er behoefte is aan soortgelijke vereenvoudigingen.

Het heeft uiteindelijk met overheersing te maken, die gelukkig steeds ten onder gaat in de bedding die ze voor zichzelf gegraven heeft. In Newtons geval de bedding van de stromende tijd. (naar aanleiding van Newton-tijd) (03-02-95)

In het midden van een sociaal, maatschappelijk universum, krijgt het abstracte beeld dat zich als een symbool manifesteert, de vorm van een figuur.<sup>45</sup> En dit op een complexe manier, fragmentair.

Zo ontstaan goden. (21-03-82)

De inhoud als aangenaam en bruikbaar amusement is proviand voor de mentale gezondheid op weg naar verbetering,

verlenging,  
verstoring,  
projectie.

Er gebeurt iets met decentralisatie:

normalisatie:

het belangrijkste punt. (25-04-81)

Alleen de mensen tesamen met de abstractheden die hen verbinden, met zichzelf en met de anderen, zijn relevant. (11-11-88)

(fig. 45)

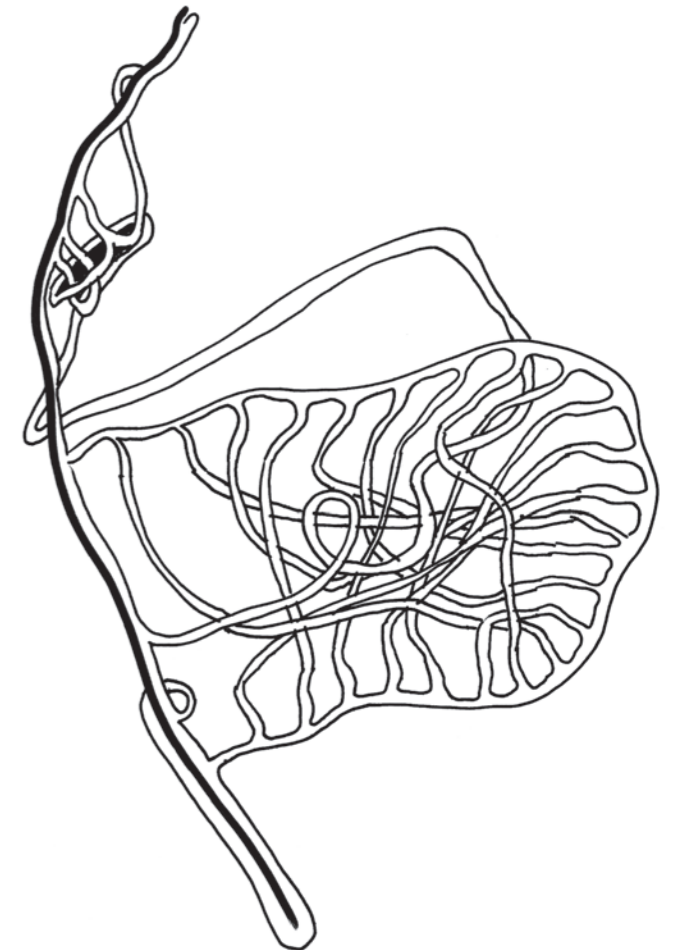

Wat ik wil doen is vooruitstrevende harmoniën langs natuurlijke richtlijnen als vanzelf in elkaar doen grijpen. Belangrijke (zware) harmonische cadensen laten evolueren tot zwakke slagen en tegenslagen. Assymetrische formuleringen laten evolueren tot zinloze onderdelen, met als gevolg dat we met harmonische structuren in het achterhoofd op de juiste manier kunnen improviseren. Zoals bijvoorbeeld dat wat afstoot, negativiteit en goedkope mediale ontaarding uitstraalt, transformeren tot een studieobject, door aantrekkingskrachten te veranderen in abstracties. (07-07-11)

Een leeg (= zonder mensen) interieur in een boek of tijdschrift, geeft inzicht in de essentiële, waardenvrije, doch bodemloze verhouding tussen wat onpeilbaar is in wat we het oneindige noemen en wat ondraaglijk is in wat we het tijdelijke noemen. De dingen opstellen in een afgebakende ruimte met tenminste vier hoeken positioneert gedachten, verworvenheden, algemeenheden en net uitgevonden

elementen op zò'n manier dat het aanzicht van hun onderlinge opstelling betekenissen oplevert die inzicht verschaffen in dat wat ons als mens met dat wat er is en dat wat we maken kan verbinden.

Wanneer je dan ook in de mogelijkheid bent om de dingen in die ruimte zelf te maken, zelf te beslissen hoe groot ze zijn, in wat voor materiaal ze gemaakt zijn, en wat ze door hun uitzicht kunnen betekenen, dan spreken we van tentoonstellingen, in het modernere geval van installaties. Deze mogelijkheid kan echt of virtueel zijn.

Wat wil zeggen:

Ik kan die opstelling op aanvraag in een daarvoor door derden ter beschikking gestelde ruimte maken. (galerie, museum, etc.), of ik kan binnen de afbakening van een al dan niet echt blad papier die bedwongen mandala van elementen logisch structureren.<sup>46</sup>

Dit gebeurt organisch, meer als gevolg van een creatieve handeling dan als een doordacht toewerken naar een resultaat. Meestal komt het erop neer om telkens nieuwe manieren te vinden om bepaalde relationele problemen uit te vinden, om kleuren en materialen tegen elkaar te kunnen uitspelen zodat een resultaat onder de vorm van een nieuwe esthetische norm tot stilstand gebracht kan worden.



Zoals het interieur in een boek of tijdschrift waarin de specifieke slagorde van meubels in een amalgaam van stofferingsmaterialen de nieuwe mode van denken en bezit hard maken. (04-12-13)

(fig. 46)

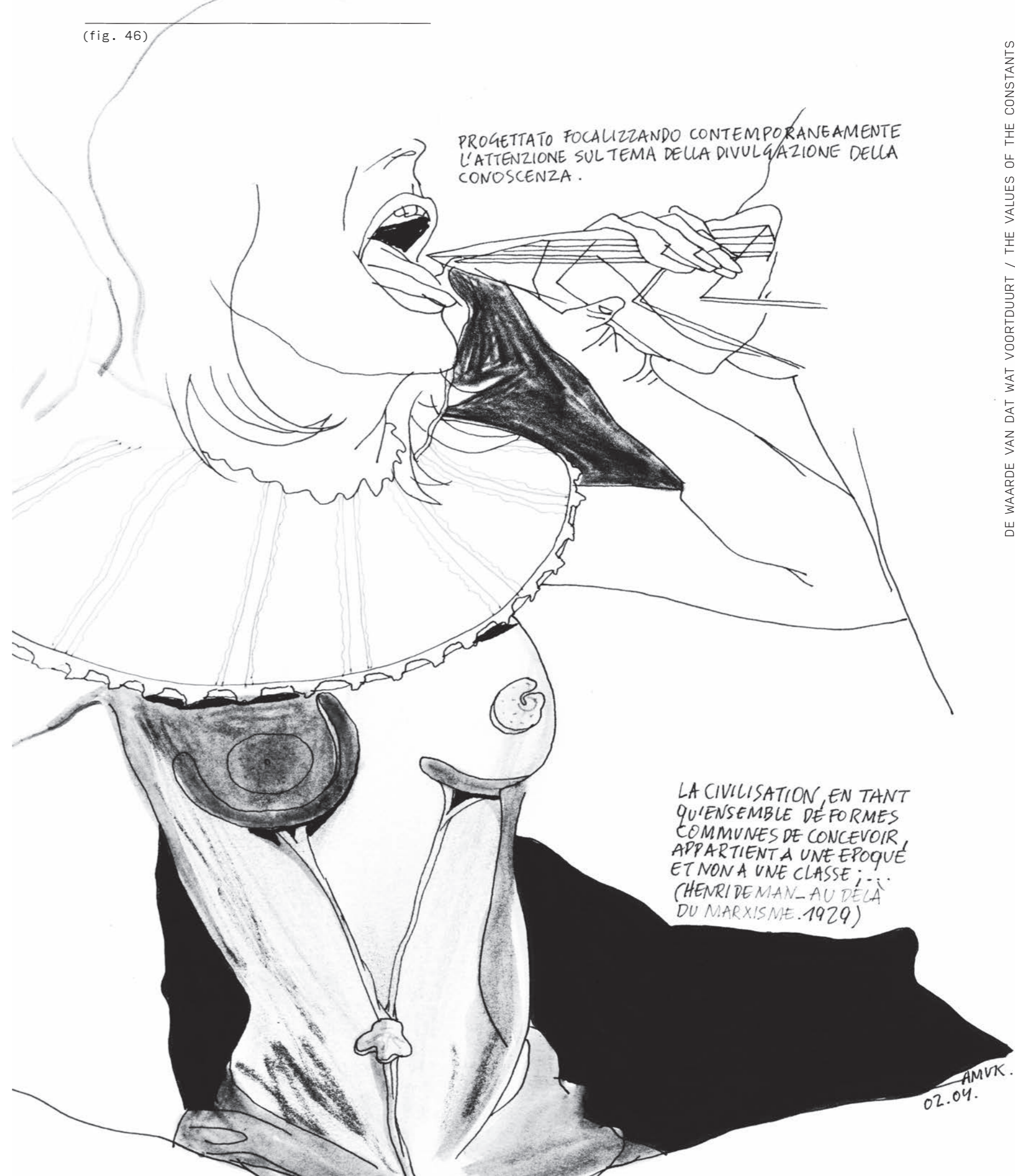

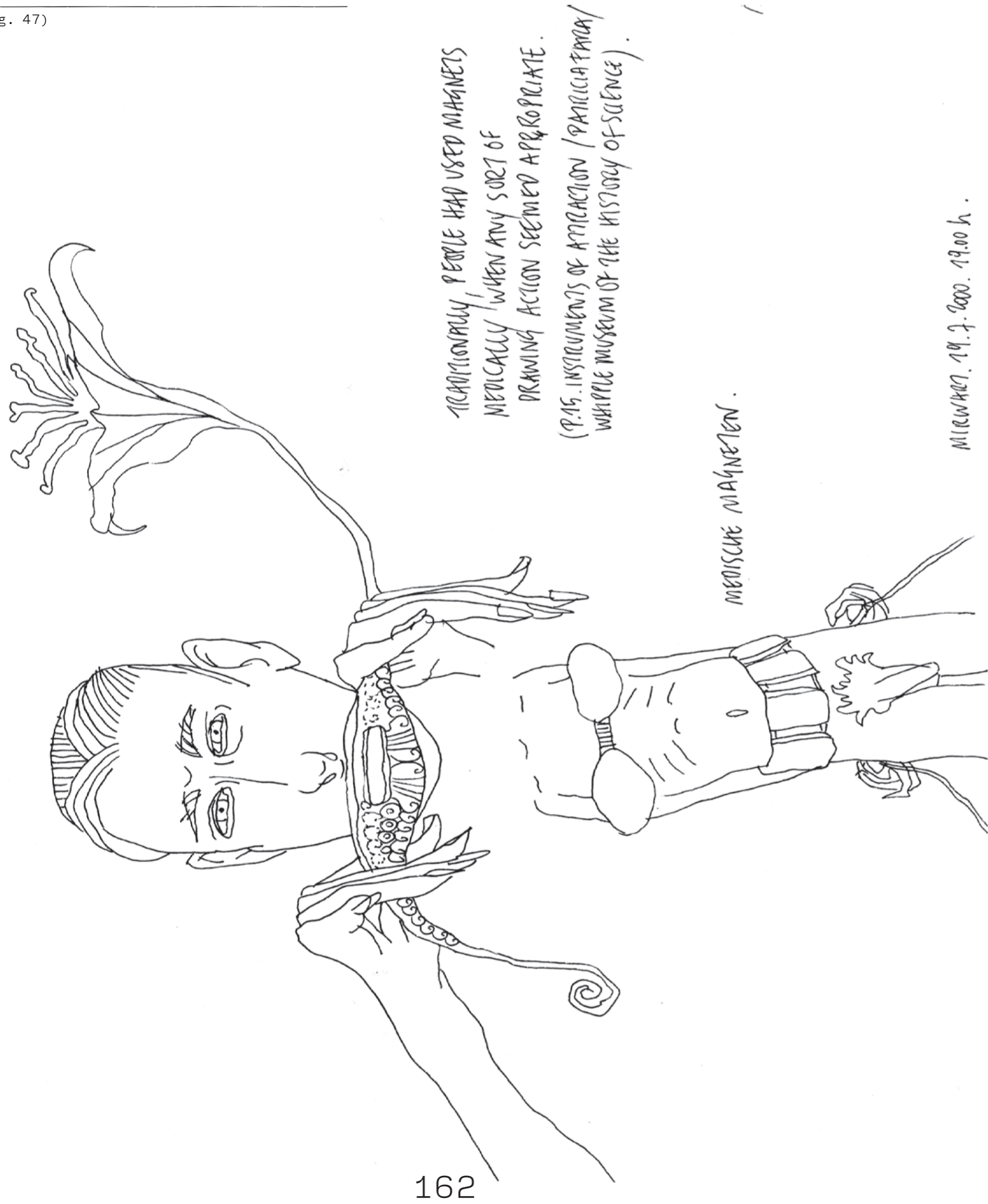

Het denken is niet van ons.  
Het is een schimmel die woekert.  
Verveling is er de grondstof van.  
Rituele contemplatie van het immobiele de oorsprong.  
In de klaarte van het daglicht, in het licht, worden  
de gedachten complexer en minder duidelijk.  
Het bestaan wordt doorschijnender.  
Licht onthult lagen, doorzicht en vergezicht.

Denken is bestaan.

Het denken is een bestaansvorm.<sup>47</sup> Het is een  
omhulsel dat kan gestuurd worden. De stof heeft dat  
aangemaakt op verschillende plaatsen tegelijk.

Het verspreidt zich, ontplooit zich,  
bestrijdt zichzelf.

Het zet uit en krimpt in.

Het ademt.

Het leeft.

Het speelt.

De leegte is waar geen gedachten zijn.

De leegte is ook het luchtledige. Daar waar geen  
lucht is, daar zijn geen gedachten. Gedachten zijn  
een bepaalde vorm van lucht.

Heeft alles wat met lucht leeft bedenkingen over  
de dingen? Er bestaan dan weliswaar verschillende  
gradaties van denken. Misschien is het zo:  
hoe simpeler het organisme, des te dichter staat  
het bij de zuivere gedachte. Het pantoffeldiertje  
is als het ware bijna puur denken. De cel vòòr de  
celdeling is de gedachte. Dat wat we denken noemen  
is zijn. Wij zijn zo complex geworden dat de  
diepste drang erin bestaat het denken op te heffen.  
– We leven omdat we gemaakt werden. Het is niet  
meer dan dat. – Dit noemen we nirwana.

Nu is de vraag: denkt de wil?

Of wil het denken?

Is het de wil die het denken wil opheffen of is het  
het denken zelf?

Is het denken zelfdestructief of staat het denken op  
voet van oorlog met de wil? (15-12-08)



96

**Fascinerend**

*Alles moet zó gemaakt worden dat het vervolg erin verweven zit – en wel op zó'n manier dat het nooit af is.* (20-08-79)

*De slotsom is dat de manier waarop het gemaakt wordt en het materiaal waarvan het gemaakt wordt, even belangrijk zijn als dat wat het voorstelt.* (15-09-88)

*Er is het verleden.*

*Er is de toekomst.*

*En alles ertussen is eeuwigheid.* (04-11-19)





fig. 1

*Das Unbehagen in der Kultur*  
36 x 27 cm  
Pen op Steinbach  
(12-05-04)  
Dagboektekening gemaakt in Aachen

fig. 2

*Verskillende Standpunten 1*  
17,7 x 25 cm  
Stift op papier  
(06-22-89)  
Maakt deel uit van serie tekeningen in een kleine notitieboek.

fig. 3

*Beddencyclus 21*  
20 x 14 cm  
Stift op wit karton  
(24-04-04)  
Deel 21 van een beddencyclus van 23 stuks, om te animeren. De acteurs zijn bedden, die van positie veranderen, zich vermenigvuldigen en van vorm veranderen. Om dan uiteindelijk twee wolken te worden.

fig. 4

*Sporadic pattern of Location*  
36 x 27 cm  
Pen op Steinbach  
(02-03-92)  
Nr 1 \_\_10  
Dagboektekening

fig. 5

*Hangry Woman*  
23,2 x 18 cm  
Inkt op Chinees papier  
(21-02-13)  
Dagboektekening

fig. 6

Stift op gekleurd geruit papier  
(00-00-79)  
Basisstramien voor een ongepubliceerd boek

fig. 7

*Incasseren*  
17,7 x 25 cm  
Stift op papier  
(05-07-90)  
Maakt deel uit van serie tekeningen in een kleine notitieboek.

fig. 8

*A Dash of Dolls*  
17,7 x 19,5 cm  
Pen op papier  
(27-03-02)  
Getekend in de poëzie waarin ik de serie A Dash of Dolls

maakte. Dat was in voorjaar 2002, in Parijs, tijdens mijn residentie daar in de Cité Internationale des Arts.

fig. 9

*All mental events are dependent on bodily events*  
Collage en inkt op papier op magazinepapier  
(19-09-06)  
Gemaakt in Berlijn.

fig. 10

*Verskillende Standpunten*  
17,7 x 25 cm  
Stift op papier  
(26-12-89)  
Maakt deel uit van serie tekeningen in een kleine notitieboek.

fig. 11

*Variatie 2*  
29,5 x 20,7 cm  
Stift op papier  
(11-11-91)

fig. 12

*Natural language parsing based on modular grammar*  
(/-07-77)  
Titelpagina voor de digitale animatie die ik tesamen met Luc Steels maakte als uitleg en ter opvrolijking van zijn doctoraatsthesis "Computer Simulation of Parser". (computersimulatie van een vertaalmachine)

fig. 13

*Tekening uit lichtblauw schriftje*  
14 x 20,7 cm  
Stift op papier  
(17-06-13)  
Dagboektekening

fig. 14

*Tekening uit schriftje Jean Brusselmans*  
12,4 x 18,7 cm  
Stift op papier  
(29-01-16)  
Dagboektekening

fig. 15

*Tekening uit lichtblauw schriftje*  
14 x 20,7 cm  
Stift op papier  
(03-06-13)  
Dagboektekening

fig. 16

*1 for you 1 for me. (Please don't go away)*  
17,7 x 25 cm  
Pen op papier  
(03-02-93)  
Dagboektekening

fig. 17

*Proef Modernism*  
42 x 29,7 cm  
Print met olie pastel  
(07-07-09)

fig. 18

*Figuur 3 zwart*  
(/-/-89)  
Het is een tekening voor een 3-dimensionale sculptuur in hout voor de expo 6 x 6 x 6 in de Beurschouwburg, 28 april - 29 mei 1987. Was een cyclus van 6 waar telkens een wetenschapper aan een kunstenaar werden verbonden.

fig. 19

*Chapitre 134*  
24,4 x 34,4 cm  
Collage op papier  
(04-09-14)  
Elle est si éloignée de l'oeuvre des vertus, qu'elle ne pourrait comprendre leur langage,...

fig. 20

*Tekening uit schriftje Jean Brusselmans*  
12,4 x 18,7 cm  
Stift op papier  
(31-12-16)  
Dagboektekening

fig. 21

L'Age d'Or nr 2  
(00-00-87)  
Negatieven van de 12 filmstills van animatie, te zien op videoklok.

fig. 22

*Rust + Versplintering = Verwijdering*  
36 x 27 cm  
Pen op Steinbach  
(/-05-93)  
Dagboektekening

fig. 23

*Vrienden*  
11 x 17 cm  
Inkt en kleurpotlood op papier  
(/-11-74)  
Dagboektekening

fig. 24

*Tekening uit uit schriftje met lichtblauwe kaft*  
14 x 20,7 cm  
Stift op papier  
(21-12-14)  
Dagboektekening

fig. 25

*Zonder Woorden*  
24 x 32 cm  
Collage op gekleurd papier  
(/-12-19)  
Serie van 3 werken

fig. 26

*Den Haan*  
36 x 27 cm  
Pen op Steinbach  
(10-07-94)  
Dagboektekening

fig. 27

*Tekening uit schriftje met blauwe kaft*  
12,2 x 17,7 cm  
Stift op papier  
(06-01-16)  
Dagboektekening

fig. 28

*To develop Flexibility (detail)*  
20,5 x 25 cm  
(26-07-03)  
Deel van een tekening uit de serie Kinesiology in Nursing

fig. 29

*Sol y Sombra*  
29,7 x 40,5 cm  
Collage met magazine papier, olie pastel en verf  
(/-05-10)

fig. 30

*Beddencyclus 21*  
20 x 14 cm  
Stift op wit karton  
(24-04-04)  
deel 7 van een beddencyclus van 23 stuks, om te animeren. De acteurs zijn bedden, die van positie veranderen, zich vermenigvuldigen en van vorm veranderen. Om dan uiteindelijk twee wolken te worden.

fig. 31

*Tekening uit schriftje Jean Brusselmans*  
12,4 x 18,7 cm  
Stift op papier  
(31-07-16)  
Dagboektekening

fig. 32

*Denken met slang*  
17,5 x 26,8 cm  
Inkt op papier  
(/-09-74)  
is Hugo, mijn lief, in ochtendpeignoir met rond zijn nek de slang waar hij zichzelf mee afbeeldde. De slang

helemaal rond zijn lijf gewilkkeld, met alleen zijn hoofd en voeten die er van boven en vanonder uitstaken.

fig. 33

*Wat een fijne aandrijving heb jij zeg*

22,2 x 17,5 cm

Inkt op papier

(/–10–77)

Machines hebben contact met elkaar zoals mensen dat doen.

fig. 34

*Tekening uit schriftje Jean Brusselmans*

12,4 x 18,7 cm

Stift op papier

(03–12–15)

Dagboektekening

fig. 35

*Zonder titel*

22,9 x 16 cm

Balpen op papier

(06–02–12)

fig. 36

*Xiamen–Shanghai 2*

19 x 17 cm

Stift op papier

(24–10–05)

Negatief van de tweede van de 10 tekeningen die ik maakte tijdens een eindeloze treinreis van Xiamen naar Shanghai.

fig. 37

*Shining Moments*

20,5 x 26,3 cm

Inkt en kleurpotlood op papier

(/–12–03)

fig. 38

*Zonder gezicht/jongetje*

(01–/–74)

Onderbroken tekening van een foto uit familie–album van de familie van Hugo Roelandt in Aalst.

fig. 39

*Welkom*

35,5 x 26,6 cm

Inkt op papier

(/–08–75)

fig. 40

*Astronaut*

20 x 25 cm

Pen, verf en kleurpotlood op papier

(17–11–02)

fig. 41

*If that 's all there is*

36 x 27 cm

Pen op Steinbach

(29–05–91)

Dagboektekening

fig. 42

*Mirwart 9*

28,2 x 21 cm

Stift op papier

(19–07–00)

9de tekening in serie Mirwart. (zie boven) Zicht vanuit het salon op het terras met daarachter in de diepte de bossen.

fig. 43

*Vlinders*

20 x 25 cm

Pen en kleurpotlood op papier

(08–01–02)

fig. 44

*Ik had geen ruimte (Fuga Mundi)*

36 x 27 cm

Pen op Steinbach

(05–12–91)

Dagboektekening

fig. 45

*Tekening uit lichtblauw schriftje*

14 x 20,7 cm

Stift op papier

(27–08–13)

Dagboektekening

fig. 46

*La Civilisation*

20,2 x 26,3 cm

Inkt en kleurpotlood op papier

(02–04–04)

Maakt deel uit van de serie Hard waar ik beelden uit pornomagazines en designstukken koppel aan teksten over Marxisme.

fig. 47

*Medische Magneten*

28,2 x 21 cm

Stift op papier

(19–07–00)

De helende kracht van de natuur en 2 manieren waarop magneten vroeger ter genezing op het lichaam gebruikt werden. Maakt deel uit van een reeks tekeningen die ik maakte tijdens een vacantie in Mirwart in de provincie Luxemburg.

fig. flap

Digitale collage

(00–00–17)

Fragment van een nog niet voltooide digitale collage.

Veerkracht Thuis! is een vademecum met 96 reflecties die ik schreef tussen 1976 en 2019. Die nemen u mee in de geestelijke ontwikkeling van een vierentwintig– tot achtenzestigjarige kunstenaar. Ik ben deze notities aanvankelijk beginnen verzamelen in de vorm van een gesprek met vraag en antwoord, een interactie tussen mijn verschillende ‘zelves’ die dat allemaal in de marge van een kunstenaarspraktijk noteerden.

Bij nader inzien leek het me handiger de 96 woorden die de basis vormden van mijn HeadNurse project (1995–2015) te gebruiken als leidraad om deze reflecties te structureren. Als HeadNurse\* maakte ik gedurende tien jaren projectmatig parallellen tussen het creatieve beginsel zoals dat in geschriften over alchemie voorkomt, en de krachten die het uitzicht en de bewegingen in onze maatschappij bepalen. Ik selecteerde woorden uit vakliteratuur over kennisrepresentatie, artificiële intelligentie en thermodynamische krachten, en verbond die met termen uit boeken over ruimtereizen, cosmetica en handleidingen voor verplegers.

Die 96 termen recupereerde ik van mijn project in de Beursschouwburg (Brussel) uit 1986, waarvoor ik als één van de zes kunstenaars geselecteerd werd om met een wetenschapper (in mijn geval Luc Steels) samen te werken. Voor mijn HeadNurse project, dat ik een 'Sex & Technologie project' noemde, heb ik aan elk van deze woorden een vrouwen–afbeelding uit mijn verzameling blote vrouwenmagazines verbonden. Op deze manier ontwikkelde zich door het maken van installaties, films en andere werken, een socio–culturele reflectie op de aberraties van de maatschappij waarin we al een tijdlang leven.

Omdat ik de 96 teksten als losse bemerkingen maakte in de marge van mijn kunstenaarspraktijk en ze in de aanloop van, tijdens en in de nasleep van mijn HeadNurse–cyclus geschreven zijn, vertellen ze de levensloop van een stel hersenen dat zich voortdurend vragen stelt over de plaats van de kunstenaar in de wereld van nu.

Gedurende negen jaar leidde ik een discussie–en reflexie–platform voor een groep masterstudenten van de KASK in Gent. Doorheen de jaren merkte ik dat de belangstelling voor de inhoudelijke verbanden tussen de praktijk van rijpere en jonge kunstenaars toenam. Dit zette me aan om dit compendium op punt te stellen. Eind 2019 was het klaar en heb ik het door mijn toenmalige stagiair Julie De Kezel laten nalezen. Hoe zou ik het uitgeven? Daar heb ik lang geen juiste manier voor gevonden. Ik wilde de tekst namelijk gratis ter beschikking stellen van kunststudenten en andere geïnteresseerden.

Mijn huidige stagiair van de Koninklijke Academie voor Schone Kunsten Antwerpen, grafisch ontwerper Maxim Preaux, stelde in zijn enthousiasme zelf een lay–out voor van de teksten, gecombineerd met tekeningen en andere beelden van mij. Ik heb hem een harde schijf met meer dan duizend beelden ter beschikking gesteld waaruit hij een persoonlijke keuze gemaakt heeft. We sloegen de handen in elkaar en de samenwerking met Johan Pas en Els De Bruyn leidde vervolgens tot deze publicatie.

\* Vlak na de opkomst van de consumer computers gaf ik mezelf de naam HeadNurse als vrouwelijke tegenpool van Big Brother, in gedachten ook als assistente van Dr. Nietzsche.

*Anne–Mie Van Kerckhoven, November 2021*



Veerkracht Thuis! Teksten & beelden 1976–2019  
Elasticity at Home! Texts & Images 1976–2019

*Auteur / Author*  
Anne-Mie Van Kerckhoven

*Grafisch ontwerp / Graphic Design*  
Maxim Preaux

*Oplage / Edition*  
1200

*Drukker / Printer*  
CV De Wrikker

*Met dank aan / Thanks to*  
Thomas Crombez, Bas Rogiers, Andrea di Serego Alighieri,  
Danny Devos, Julie De Kezel, Ticucha Racovita, Sander  
Vloeberghs, Maxim Preaux, Saartje Geerts en Johan Pas

*Met steun van / With support of*  
Universiteit Antwerpen / University of Antwerp, Zeno X  
Gallery Antwerpen / Zeno X Gallery Antwerp

*Verantwoordelijke uitgever / Publisher*  
Koninklijke Academie voor Schone Kunsten Antwerpen,  
Royal Academy of Fine Arts Antwerp, AP Hogeschool,  
Pascale De Grootte, Lange Nieuwstraat 101, 2000 Antwerpen

*Redactieraad Track Report / Editorial Board Track Report*  
Thomas Crombez, Bert Danckaert, Els De Bruyn, Lotte De  
Voeght, Johan Devrome, Nico Dockx, Ine Meganck, Johan  
Pas, Bas Rogiers

*All copyrights*  
Anne-Mie Van Kerckhoven

All rights reserved. No part of this publication may be reproduced, stored in a retrieval system or transmitted, in any form or by any means, electronic, mechanical, photocopying, recording or otherwise, without the prior permission of the publisher. Every effort has been made to determine and acknowledge the copyright ownership of individual works. If any proper acknowledgment has not been made, or permission not received, we invite copyright holders to inform us of the oversight.

Track Report documenteert het onderzoek in de kunsten aan de Koninklijke Academie voor Schone Kunsten Antwerpen (AP Hogeschool), Mutsaardstraat 31, 2000 Antwerpen.

Track Report documents research in the arts at the Royal Academy of Fine Arts Antwerp, AP University College, Mutsaardstraat 31, B-2000 Antwerp.

[www.ap-arts.be](http://www.ap-arts.be)

TR 22/01  
D/2022/411/1  
ISBN 9789490521592



Art & Research

Track Report

Royal Academy  
of Fine Arts Antwerp







Majesteit, uw voete:  
voeten zijn vuil, a:  
al de mensen die op:  
uw tenen trappen ve:  
verdienen straf. Ik:  
kus geen voeten. De:  
omgeving van vroege:  
vroeger bestaat nie:  
niet meer. De trane:  
tranen om het verli:  
verlies daarmee was:  
ik uw voeten graag.:

AMVK  
1984-1993.  
PRO PATRIA.